



РУКОВОДСТВО ПОЛЬЗОВАТЕЛЯ ПРОЕКТОРЫ SCREENPLAY СЕРИИ VISTA, GENESIS I, GENESIS II



МОДЕЛЬ	СЕРИЯ	ТИП ОБЪЕКТИВА/РАЗРЕШЕНИЕ	SVGA	XGA	WXGA	1080p	WUXGA
P122	SCREENPLAY VISTA	НОРМАЛЬНЫЙ	—	SP2234	SP2236	SP2238	—
P123	SCREENPLAY VISTA	КОРОТКОФОКУСНЫЙ	—	SP2234ST	SP2236ST	SP2238ST	—
P124	SCREENPLAY GENESIS I	НОРМАЛЬНЫЙ	SP122	SP124	SP126	—	—
P125	SCREENPLAY GENESIS II	НОРМАЛЬНЫЙ	SP222	SP224	SP226	SP228	SP229
P126	SCREENPLAY GENESIS II	КОРОТКОФОКУСНЫЙ	—	SP224ST	SP226ST	—	—



СОДЕРЖАНИЕ

- 1.
 - 1.1
 - 1.2
 - 1.3
 - 1.4
 - 1.5
 - 1.6
 - 1.7
- 2.
 - 2.1
 - 2.2
 - 2.3
 - 2.3.1
 - 2.3.2
 - 2.3.3
 - 2.3.4
 - 2.3.5
- 3.
 - 3.1
 - 3.1.1
 - 3.1.2
 - 3.1.3
 - 3.1.4
 - 3.1.5
 - 3.1.6
 - 3.1.7
 - 3.1.8
 - 3.2
 - 3.3
- 4.
 - 4.1
 - 4.2
 - 4.3
 - 4.3.1
 - 4.4
 - 4.5
 - 4.6
- 5.
 - 5.1
 - 5.2
 - 5.3
- 6.
 - 6.1
- 7.
 - 7.1
 - 7.2
 - 7.3

7.3.1	INSTALLING BATTERIES IN THE REMOTE CONTROL	32
7.3.2	REMOTE CONTROL IR CODES	33
7.4	REMOTE CONTROL EFFECTIVE RANGE	33
7.5	TURNING THE PROJECTOR ON	34
7.6	SELECTING A INPUT SOURCE	34
7.7	TURNING THE PROJECTOR TO STANDBY MODE	34
7.8	VIEWING 3D CONTENT	35
7.8.1	PHOTOSENSITIVE SEIZURE WARNING AND OTHER HEALTH RISKS.....	35
7.8.2	ENABELING 3D MODE	36
7.8.3	ENABLING AUTO 3D MODE	36
8.	USING THE ON SCREEN DISPLAY (OSD)	37
8.1	SELECTING THE LANGUAGE FOR THE ON SCREEN MENU.....	37
8.2	SELECTING A DISPLAY MODE	37
8.3	ADJUSTING THE IMAGE COLOUR AND TEMPERATURE	38
8.4	ADJUSTING THE SHARPNESS OF THE IMAGE	38
8.5	MAGNIFYING THE IMAGE	38
8.6	SELECTING AN ASPECT RATIO	38
8.7	ADJUSTING THE BRIGHTNESS	39
8.8	ENABELING ECO MODE	39
8.9	ENABLING CLOSED CAPTIONS.....	39
8.10	DISPLAYING A TEST PATTERN	39
8.11	PREVENTING UNAUTHORIZED USE	39
8.12	CHANGING THE PASSWORD	39
8.13	CONTROLLING THE PROJECTOR FROM A WEB BROWSER.....	40
9.	CLEANING	45
9.1	CLEANING THE LENS	45
9.2	CLEANING THE CASE.....	45
9.3	CLEANING THE AIR VENTS	45
10.	SANITATION.....	45
11.	DISPOSAL.....	46
11.1	DISPOSAL OF ELECTRICAL COMPONENTS	46
11.2	DISPOSAL OF PACKAGING WASTE.....	46
12.	TROUBLESHOOTING	47
12.1	LED INDICATOR LIGHTS	47
12.2	SOLVING ON / OFF ISSUES	47
12.3	SOLVING IMAGE ISSUES	47
12.4	SOLVING VIDEO, AUDIO AND REMOTE CONTROL ISSUES	48
12.5	SERVICING	49
13.	ADDITIONAL INFORMATION	49
13.1	RS232 PIN ASSIGNMENTS	49
13.2	RS232 PROTOCOL FUNCTION LIST.....	49
13.2.1	RS232 PROJECTOR COMMAND CODES.....	50
13.2.2	SENT FROM PROJECTOR AUTOMATICALLY	64
13.2.3	RS232 CODES READ FROM PROJECTOR	65
13.3	SUPPORTED RESOLUTIONS AND REFRESH RATES.....	68
13.4	ON SCREEN DISPLAY (OSD) MENU TREE.....	70
14.	SPECIFICATIONS.....	79
14.1	VISTA, P122 & P123, SPECIFICATIONS	79
14.2	GENESIS I, P124, SPECIFICATIONS.....	81

14.3	GENESIS II P125 & P126, SPECIFICATIONS	83
15.	PRODUCT COMPLIANCE	85
15.1	FOR USERS IN THE UNITED STATES	85
15.2	FOR USERS IN CANADA	85
15.3	FOR USERS IN EUROPEAN UNION.....	86
15.4	FOR USERS IN THE UNITED KINGDOM AND NORTHERN IRELAND	86
15.5	FOR USERS IN RUSSIA	87
16.	WARRANTY	88

1.1 ОПИСАНИЕ ПОЛЬЗОВАТЕЛЯ

Этот документ предназначен для всех, кто будет устанавливать, настраивать или использовать проектор.

1.2 УСЛОВНЫЕ ОБОЗНАЧЕНИЯ, ИСПОЛЬЗУЕМЫЕ В РУКОВОДСТВЕ

В этом документе используются приведенные ниже условные обозначения.

Жирный шрифт

- Названия элементов, команд, параметров и программ устройства.
- Названия элементов интерфейса (например, окна, диалоговые окна, кнопки, поля и меню).
- Элементы интерфейса, которые пользователь выбирает, щелкает или нажимает, а также поля для ввода.

Курсив

- Названия публикаций.
- Выделение (например, новый термин).

1.3 ОПИСАНИЕ ПРЕДУПРЕЖДЕНИЙ ПО ТЕХНИКЕ БЕЗОПАСНОСТИ



ОСТОРОЖНО!

Указывает на опасность со средним или высоким уровнем риска, которая может привести к смерти или серьезной травме.



ВНИМАНИЕ!

Указывает на опасность с низким уровнем риска, которая, если ее не избежать, может привести к легкой или средней травме.



ИНФОРМАЦИЯ

Указывает на важную информацию, которая не связана с опасностью для здоровья.

1.4 СОХРАНЕНИЕ ИНСТРУКЦИЙ

Сохраните всю информацию по технике безопасности и инструкции для дальнейшего использования и передайте их последующим пользователям устройства.



ОСТОРОЖНО!

Перед использованием этого устройства убедитесь, что каждый пользователь ознакомился с этим руководством и содержащимися в нем инструкциями по технике безопасности. Невыполнение этого требования может привести к серьезным травмам или смерти.



ВНИМАНИЕ!

Необходимо соблюдать все инструкции. Это позволит избежать пожара, взрывов, поражения электрическим током или других опасностей, которые могут привести к повреждению имущества и/или серьезным или смертельным травмам.



ИНФОРМАЦИЯ

Производитель не несет ответственности за материальный ущерб или травмы, вызванные неправильным обращением или несоблюдением инструкций по технике безопасности. В таких случаях гарантия аннулируется.

1.5 ПОЛУЧЕНИЕ ДОКУМЕНТОВ И ИНФОРМАЦИИ

Последняя версия этого документа приведена на сайтах:

- <https://www.screenplay.net/projectors/vista>
- <https://www.screenplay.net/projectors/genesis I>
- <https://www.screenplay.net/projectors/genesis II>

1.6 ОТЗЫВ О ДОКУМЕНТАЦИИ

Если вы читаете документы, касающиеся устройства, в Интернете, [здесь](#) можно оставить комментарии. Мы приветствуем и ценим ваши отзывы.

1.7 ПОДДЕРЖКА И ОБСЛУЖИВАНИЕ

Для получения технической поддержки и поддержки по продукции свяжитесь со службой поддержки в вашем регионе. Вы также можете обратиться к местному дистрибьютору, если находитесь в Азии или Австралии.

Северная и Южная Америка

Понедельник — пятница

6:00 — 17:00 PST

 +1 877-388-8360

 support@screenplay.net

 screenplay.net/support

Европа, Ближний Восток и Африка

Понедельник — пятница

8:00 — 17:00 CET

 eusupport@screenplay.net

 screenplay.net/support

Азиатско-Тихоокеанский регион

Понедельник — пятница

8:00 — 17:00 ICT

 apsupport@screenplay.net

 screenplay.net/support

2. ОПИСАНИЕ УСТРОЙСТВА



2.1 ХАРАКТЕРИСТИКИ

	GENESIS I			GENESIS II						VISTA						
	P124			P125			P126			P122			P123			
	SP122	SP124	SP126	SP222	SP224	SP226	SP228	SP229	SP234ST	SP236ST	SP2234	SP2236	SP2238	SP2234ST	SP2236ST	SP2238ST
Девять режимов изображения, включая моделирование DICOM, пользовательский режим, ISF Day и ISF Night	●	●	●	●	●	●	●	●	●	●	●	●	●	●	●	●
Семь режимов цвета стены	●	●	●	●	●	●	●	●	●	●	●	●	●	●	●	●
Настройки яркости, резкости, контрастности, цвета, оттенка, гаммы	●	●	●	●	●	●	●	●	●	●	●	●	●	●	●	●
10-уровневая настройка технологии BrilliantColor	●	●	●	●	●	●	●	●	●	●	●	●	●	●	●	●
Отдельная корректировка оттенка, насыщенности и усиления для RGB, C, M, Y, W	●	●	●	●	●	●	●	●	●	●	●	●	●	●	●	●
Регулировка усиления/смещения RGB	●	●	●	●	●	●	●	●	●	●	●	●	●	●	●	●
Настройки регулировки пяти цветовых пространств	●	●	●	●	●	●	●	●	●	●	●	●	●	●	●	●
Регулировка уровня белого и черного	●	●	●	●	●	●	●	●	●	●	●	●	●	●	●	●
Регулировка и параметры IRE и сигнала	●	●	●	●	●	●	●	●	●	●	●	●	●	●	●	●
Настройки формата соотношения сторон	●	●	●	●	●	●	●	●	●	●	●	●	●	●	●	●
4:3	●	●	●	●	●	●	●	●	●	●	●	●	●	●	●	●
16:9	●	●	●	●	●	●	●	●	●	●	●	●	●	●	●	●
16:10	●	●	●	●	●	●	●	●	●	●	●	●	●	●	●	●
Letterbox	●	●	●	●	●	●	●	●	●	●	●	●	●	●	●	●
Собственное	●	●	●	●	●	●	●	●	●	●	●	●	●	●	●	●
Авто	●	●	●	●	●	●	●	●	●	●	●	●	●	●	●	●
Цифровая маскировка краев	●	●	●	●	●	●	●	●	●	●	●	●	●	●	●	●
Цифровой сдвиг изображения: по горизонтали и вертикали	●	●	●	●	●	●	●	●	●	●	●	●	●	●	●	●
Цифровое масштабирование	●	●	●	●	●	●	●	●	●	●	●	●	●	●	●	●
Вертикальная коррекция трапеции	●	●	●	●	●	●	●	●	●	●	●	●	●	●	●	●
Активация 3D, настройки и форматы DLP-Link	●	●	●	●	●	●	●	●	●	●	●	●	●	●	●	●
Инверсия 3D Sync	●	●	●	●	●	●	●	●	●	●	●	●	●	●	●	●
Настройки 2D-3D	●	●	●	●	●	●	●	●	●	●	●	●	●	●	●	●
Улучшенный игровой режим с низкой задержкой	●	●	●	●	●	●	●	●	●	●	●	●	●	●	●	●
Блокировка режима изображения	●	●	●	●	●	●	●	●	●	●	●	●	●	●	●	●
27 языков экранного меню на выбор	●	●	●	●	●	●	●	●	●	●	●	●	●	●	●	●
Режимы проецирования: спереди, сзади, потолок спереди, потолок сзади Позиционирование экранного меню	●	●	●	●	●	●	●	●	●	●	●	●	●	●	●	●
Тип экрана: блокировка соотношения сторон 16:10	●	●	●	●	●	●	●	●	●	●	●	●	●	●	●	●
Тип экрана: блокировка соотношения сторон 16:9	●	●	●	●	●	●	●	●	●	●	●	●	●	●	●	●
Включение/выключения функции безопасности	●	●	●	●	●	●	●	●	●	●	●	●	●	●	●	●

	GENESIS I			GENESIS II					VISTA							
	P124			P125					P126		P122			P123		
	SP122	SP124	SP126	SP222	SP224	SP226	SP228	SP229	SP234ST	SP236ST	SP2234	SP2236	SP2238	SP2234ST	SP2236ST	SP2238ST
Таймер безопасности	●	●	●	●	●	●	●	●	●	●	●	●	●	●	●	●
Выбор пароля безопасности	●	●	●	●	●	●	●	●	●	●	●	●	●	●	●	●
Назначаемый номер проектора	●	●	●	●	●	●	●	●	●	●	●	●	●	●	●	●
Настройки звукового входа и громкости	●	●	●	●	●	●	●	●	●	●	●	●	●	●	●	●
Активация и настройки канала HDMI	●	●	●	●	●	●	●	●	●	●	●	●	●	●	●	●
Удаление загрузочного логотипа и выбор цвета фона Переопределение информационных сообщений проектора	●	●	●	●	●	●	●	●	●	●	●	●	●	●	●	●
Блокировка входного источника Автоматический выбор источника Настройки для использования на большой высоте Блокировка кнопок Встроенные тестовые изображения Настройки ИК- управления	●	●	●	●	●	●	●	●	●	●	●	●	●	●	●	●
15 пользовательских настроек, активируемых одной кнопкой Настройка прямого включения питания	●	●	●	●	●	●	●	●	●	●	●	●	●	●	●	●
Настройка включения питания по сигналу	●	●	●	●	●	●	●	●	●	●	●	●	●	●	●	●
Настройка автоматического отключения	●	●	●	●	●	●	●	●	●	●	●	●	●	●	●	●
Настройка таймера сна	●	●	●	●	●	●	●	●	●	●	●	●	●	●	●	●
Настройка быстрого возобновления	●	●	●	●	●	●	●	●	●	●	●	●	●	●	●	●
Настройка ожидания выхода VGA Out	●	●	●	●	●	●	●	●	●	●	●	●	●	●	●	●
Настройка питания USB-A	●	●	●	●	●	●	●	●	●	●	●	●	●	●	●	●
Настройка напоминания об использовании лампы	●	●	●	●	●	●	●	●	●	●	●	●	●	●	●	●
Режим яркости лампы	●	●	●	●	●	●	●	●	●	●	●	●	●	●	●	●
Таблица информации о проекторе	●	●	●	●	●	●	●	●	●	●	●	●	●	●	●	●
Круглосуточное использование	●	●	●	●	●	●	●	●	●	●	●	●	●	●	●	●
Улучшение цветности лампы	●	●	●	●	●	●	●	●	●	●	●	●	●	●	●	●
Отключение аудио- и видеовходов	●	●	●	●	●	●	●	●	●	●	●	●	●	●	●	●
Сертифицировано Crestron Connect	●	●	●	●	●	●	●	●	●	●	●	●	●	●	●	●

2.2 ИСПОЛЬЗОВАНИЕ ПО НАЗНАЧЕНИЮ И ВОЗМОЖНОЕ НЕПРАВИЛЬНОЕ ИСПОЛЬЗОВАНИЕ

Устройство можно использовать только в соответствии с инструкциями, приведенными в этом руководстве. Любое использование, которое отличается от описанного в этом руководстве, считается нецелевым использованием и приводит к аннулированию гарантии. В окружающей среде не должно быть дыма, жира, масла и других загрязняющих веществ, которые могут повлиять на работу или производительность проектора.



ОСТОРОЖНО!

Не используйте устройство вблизи воды или влаги. Не подвергайте устройство воздействию дождя, пара или конденсата, чтобы уменьшить риск пожара или поражения электрическим током.

2.3 ЭЛЕМЕНТЫ УСТРОЙСТВА

2.3.1 ПЕРЕДНЯЯ СТОРОНА

а)



МОДЕЛЬ	СЕРИЯ	ТИП ОБЪЕКТИВА/РАЗРЕШЕНИЕ	SVGA	XGA	WXGA	1080p	WUXGA
P122	SCREENPLAY VISTA	НОРМАЛЬНЫЙ	—	SP2234	SP2236	SP2238	—
P124	SCREENPLAY GENESIS I	НОРМАЛЬНЫЙ	SP122	SP124	SP126	—	—
P125	SCREENPLAY GENESIS II	НОРМАЛЬНЫЙ	SP222	SP224	SP226	SP228	SP229

б)

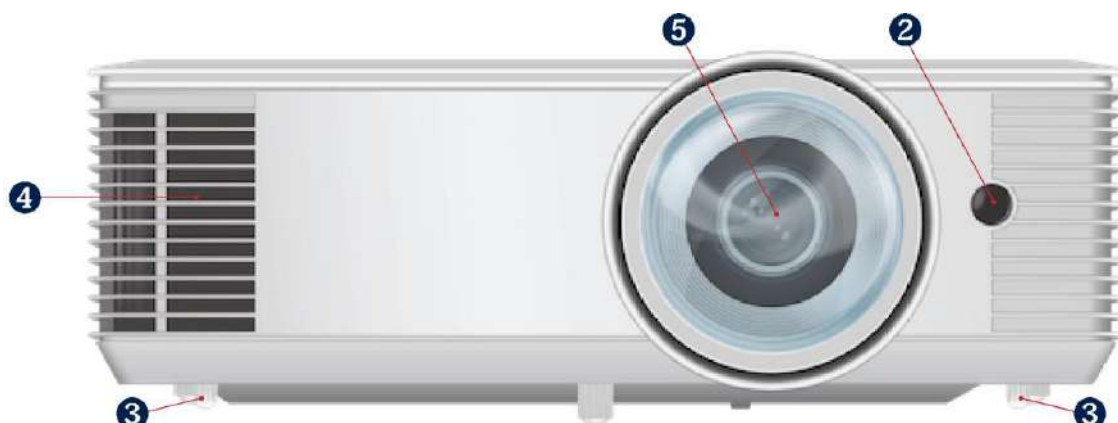

МОДЕЛЬ	СЕРИЯ	ТИП ОБЪЕКТИВА/РАЗРЕШЕНИЕ	SVGA	XGA	WXGA	1080p	WUXGA
P123	SCREENPLAY VISTA	КОРОТКОФОКУСНЫЙ	—	SP2234ST	SP2236ST	SP2238ST	—
P126	SCREENPLAY GENESIS II	КОРОТКОФОКУСНЫЙ	—	SP224ST	SP226ST	—	—

2.3.2 ПРАВАЯ СТОРОНА

а)

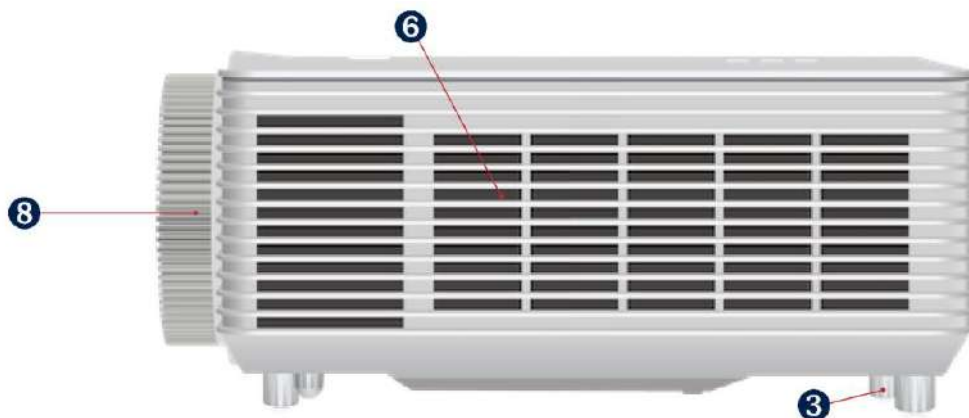

МОДЕЛЬ	СЕРИЯ	ТИП ОБЪЕКТИВА/РАЗРЕШЕНИЕ	SVGA	XGA	WXGA	1080p	WUXGA
P122	SCREENPLAY VISTA	НОРМАЛЬНЫЙ	—	SP2234	SP2236	SP2238	—
P124	SCREENPLAY GENESIS I	НОРМАЛЬНЫЙ	SP122	SP124	SP126	—	—
P125	SCREENPLAY GENESIS II	НОРМАЛЬНЫЙ	SP222	SP224	SP226	SP228	SP229

б)

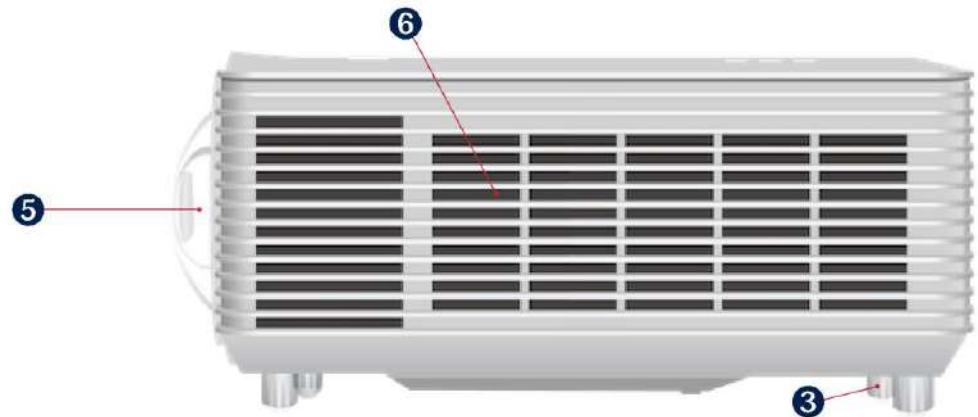

МОДЕЛЬ	СЕРИЯ	ТИП ОБЪЕКТИВА/РАЗРЕШЕНИЕ	SVGA	XGA	WXGA	1080p	WUXGA
P123	SCREENPLAY VISTA	КОРОТКОФОКУСНЫЙ	—	SP2234ST	SP2236ST	SP2238ST	—
P126	SCREENPLAY GENESIS II	КОРОТКОФОКУСНЫЙ	—	SP224ST	SP226ST	—	—

2.3.3 ЛЕВАЯ СТОРОНА

а)

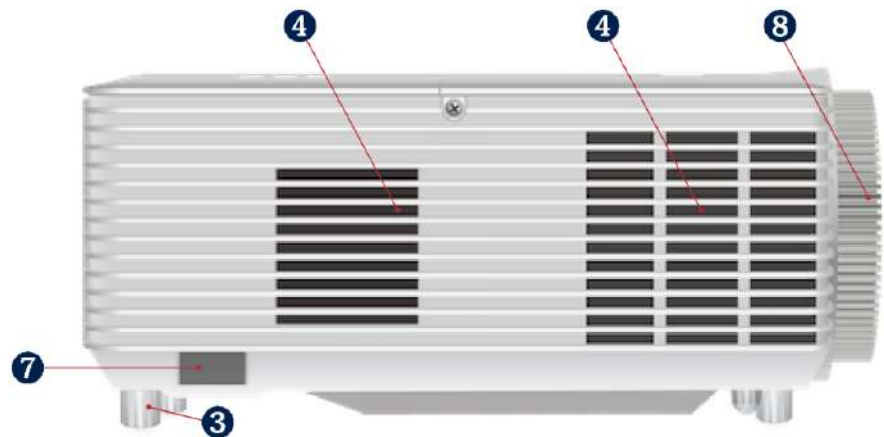

МОДЕЛЬ	СЕРИЯ	ТИП ОБЪЕКТИВА/РАЗРЕШЕНИЕ	SVGA	XGA	WXGA	1080p	WUXGA
P122	SCREENPLAY VISTA	НОРМАЛЬНЫЙ	—	SP2234	SP2236	SP2238	—
P124	SCREENPLAY GENESIS I	НОРМАЛЬНЫЙ	SP122	SP124	SP126	—	—
P125	SCREENPLAY GENESIS II	НОРМАЛЬНЫЙ	SP222	SP224	SP226	SP228	SP229

б)

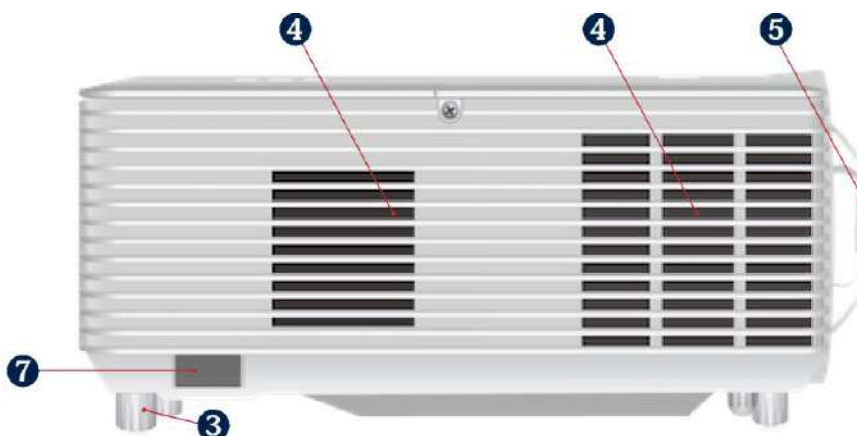

МОДЕЛЬ	СЕРИЯ	ТИП ОБЪЕКТИВА/РАЗРЕШЕНИЕ	SVGA	XGA	WXGA	1080p	WUXGA
P123	SCREENPLAY VISTA	КОРОТКОФОКУСНЫЙ	—	SP2234ST	SP2236ST	SP2238ST	—
P126	SCREENPLAY GENESIS II	КОРОТКОФОКУСНЫЙ	—	SP224ST	SP226ST	—	—

2.3.4 ВЕРХНЯЯ СТОРОНА

а)

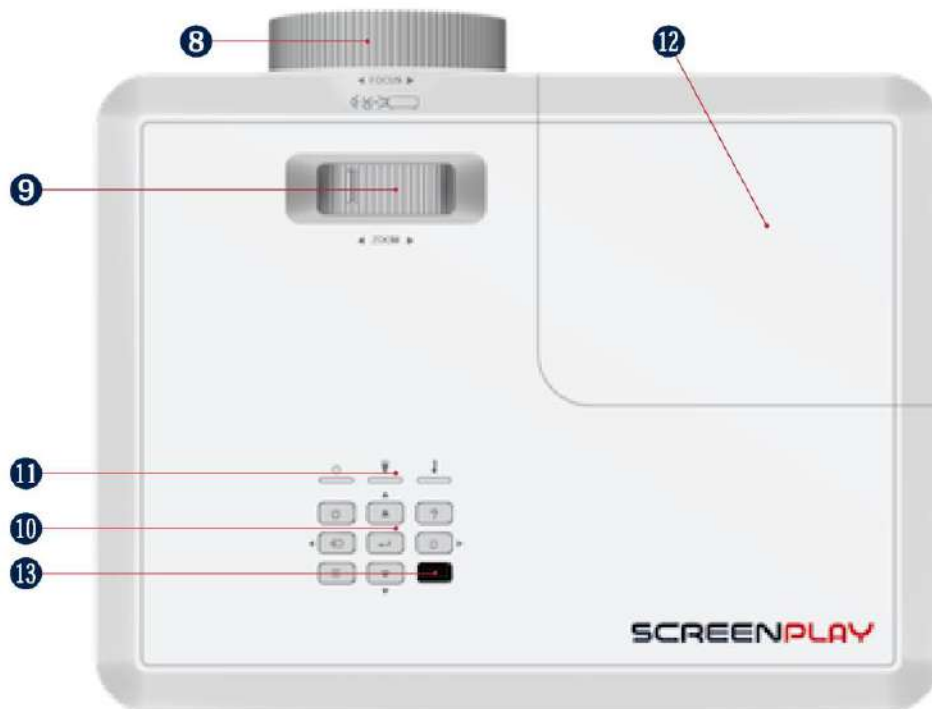

МОДЕЛЬ	СЕРИЯ	ТИП ОБЪЕКТИВА/РАЗРЕШЕНИЕ	SVGA	XGA	WXGA	1080p	WUXGA
P122	SCREENPLAY VISTA	НОРМАЛЬНЫЙ	—	SP2234	SP2236	SP2238	—
P124	SCREENPLAY GENESIS I	НОРМАЛЬНЫЙ	SP122	SP124	SP126	—	—
P125	SCREENPLAY GENESIS II	НОРМАЛЬНЫЙ	SP222	SP224	SP226	SP228	SP229

б)

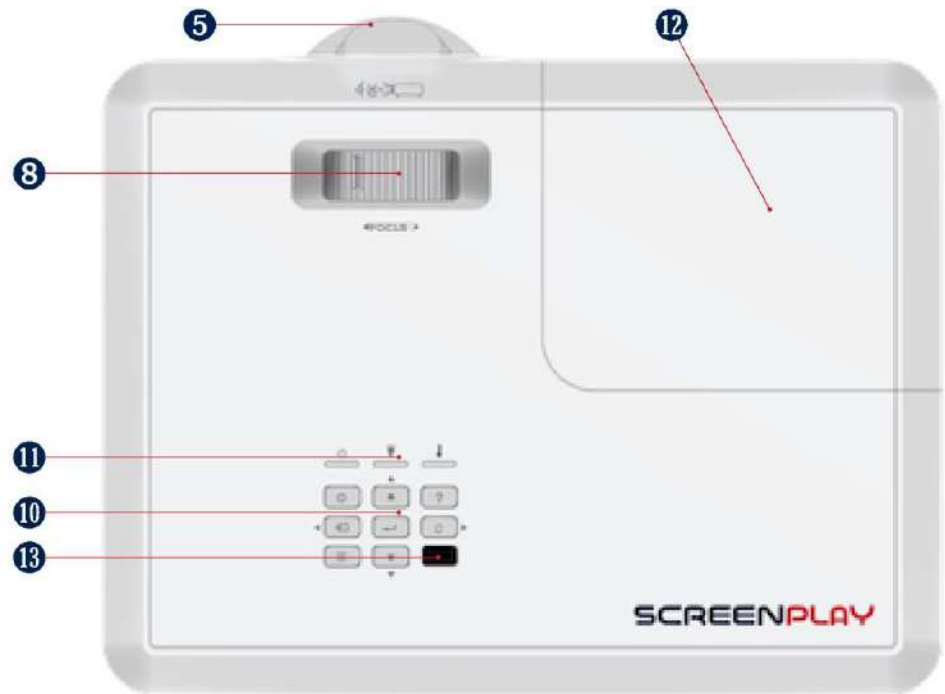

МОДЕЛЬ	СЕРИЯ	ТИП ОБЪЕКТИВА/РАЗРЕШЕНИЕ	SVGA	XGA	WXGA	1080p	WUXGA
P123	SCREENPLAY VISTA	КОРОТКОФОКУСНЫЙ	—	SP2234ST	SP2236ST	SP2238ST	—
P126	SCREENPLAY GENESIS II	КОРОТКОФОКУСНЫЙ	—	SP224ST	SP226ST	—	—

2.3.5 ЗАДНЯЯ СТОРОНА

а)

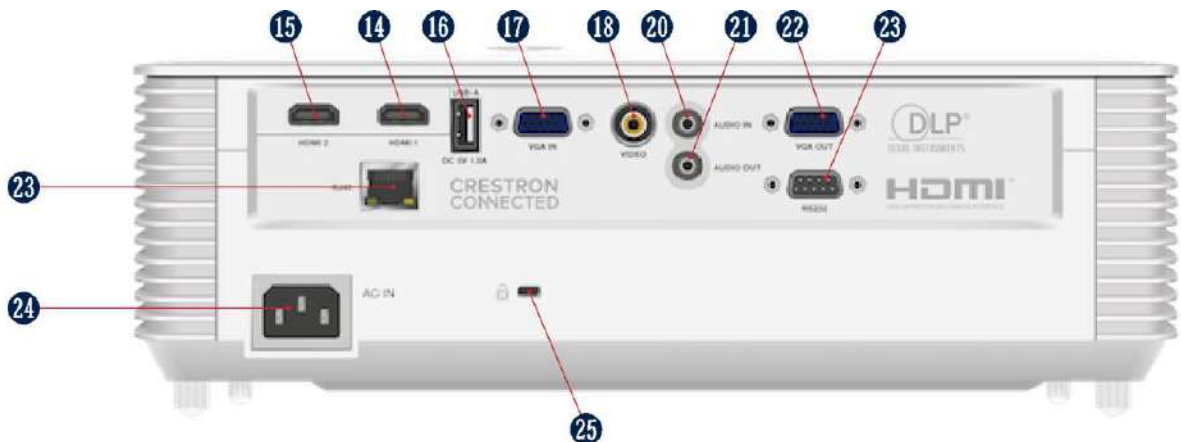

МОДЕЛЬ	СЕРИЯ	ТИП ОБЪЕКТИВА/РАЗРЕШЕНИЕ	SVGA	XGA	WXGA	1080p	WUXGA
P122	SCREENPLAY VISTA	НОРМАЛЬНЫЙ	—	SP2234	SP2236	SP2238	—
P123	SCREENPLAY VISTA	КОРОТКОФОКУСНЫЙ	—	SP2234ST	SP2236ST	SP2238ST	—

б)

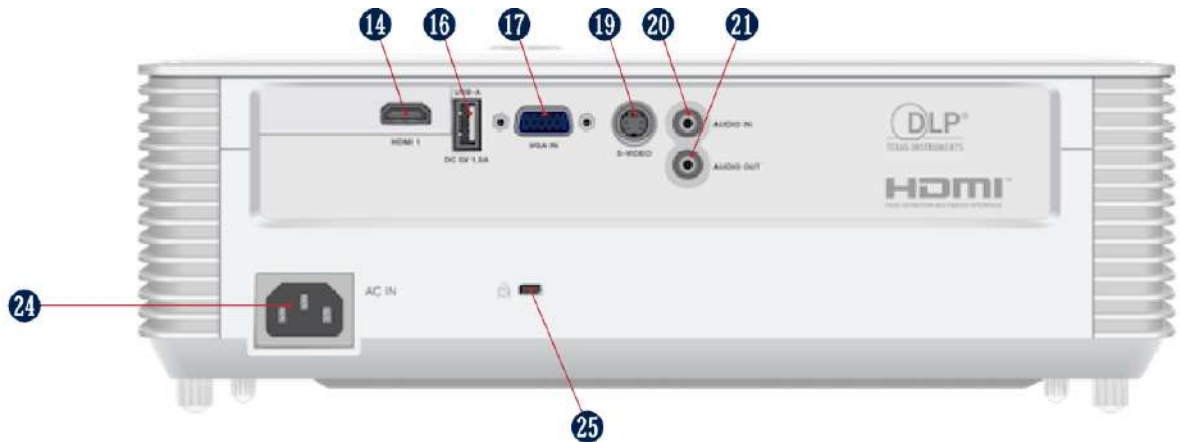

МОДЕЛЬ	СЕРИЯ	ТИП ОБЪЕКТИВА/РАЗРЕШЕНИЕ	SVGA	XGA	WXGA	1080p	WUXGA
P124	SCREENPLAY GENESIS I	НОРМАЛЬНЫЙ	SP122	SP124	SP126	—	—

в)

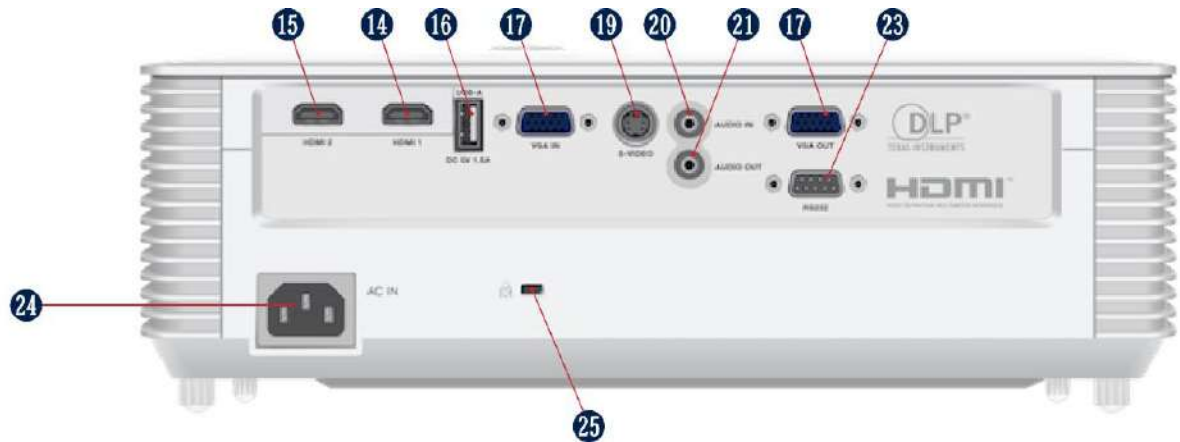

МОДЕЛЬ	СЕРИЯ	ТИП ОБЪЕКТИВА/РАЗРЕШЕНИЕ	SVGA	XGA	WXGA	1080p	WUXGA
P125	SCREENPLAY GENESIS II	НОРМАЛЬНЫЙ	SP222	SP224	SP226	SP228	SP229
P126	SCREENPLAY GENESIS II	КОРОТКОФОКУСНЫЙ	—	SP224ST	SP226ST	—	—

ПОЗ.	ОПИСАНИЕ	ПОЗ.	ОПИСАНИЕ
1	Стандартный зум-объектив	14	Вход HDMI 1, 1.4
2	ИК-приемник дистанционного управления 1	15	Вход HDMI 2, 1.4
3	Регулируемые ножки	16	USB-A для обслуживания и питания 5 В, 1,5 А для адаптера беспроводной связи
4	Решетка для выпуска воздуха	17	Вход VGA
5	Короткофокусный объектив с фиксированным фокусным расстоянием	18	Композитный вход
6	Решетка забора воздуха	19	Вход S-Video
7	Разъем для замка	20	Аудиовход 3,5 мм

ПОЗ.	ОПИСАНИЕ	ПОЗ.	ОПИСАНИЕ
8	Колесико фокусировки	21	Аудиовыход 3,5 мм
9	Колесико масштабирования	22	Выход VGA
10	Кнопочная панель	23	Управление через интерфейс RS-232
11	Светодиодные функциональные индикаторы	23	Разъем RJ-45 для сетевых подключений и управления
12	Крышка лампы	24	Разъем питания переменного тока
13	ИК-приемник дистанционного управления 2	25	Разъем для замка Кенсингтона

3. БЕЗОПАСНОСТЬ

3.1 БЕЗОПАСНАЯ ЭКСПЛУАТАЦИЯ УСТРОЙСТВА



ОСТОРОЖНО!

Перед использованием этого устройства ознакомьтесь с этим руководством и инструкциями по технике безопасности. Невыполнение этого требования может привести к серьезным травмам.

3.1.1 ИНФОРМАЦИЯ О БЕЗОПАСНОСТИ ПОДВЕРЖЕННЫХ РИСКУ ЛИЦ

Это устройство не предназначено для использования лицами (включая детей) с ограниченными физическими, сенсорными или интеллектуальными возможностями или отсутствием опыта и/или знаний.

Проектор соответствует требованиям стандартов безопасности для электромагнитных устройств. Если у вас имплантирован кардиостимулятор или другое устройство, перед использованием проектора проконсультируйтесь у врача.

3.1.2 СРОК СЛУЖБЫ

Срок службы проектора составляет пять лет или 20 000 часов работы в нормальном режиме и 30 000 часов работы в режиме ECO в нормальных условиях эксплуатации (в зависимости от того, что наступит раньше).

3.1.3 ИНФОРМАЦИЯ ПО ТЕХНИКЕ БЕЗОПАСНОСТИ ПРИ ИСПОЛЬЗОВАНИИ ПО НАЗНАЧЕНИЮ

Используйте проектор только по назначению, как описано в этом руководстве пользователя. Не подвергайте проектор воздействию температур выше 40 °C или ниже 0 °C.

3.1.4 ИНФОРМАЦИЯ ПО ТЕХНИКЕ БЕЗОПАСНОСТИ ПРИ УСТАНОВКЕ

Перед установкой проверьте проектор на наличие повреждений. При наличии видимых повреждений не подключайте проектор и обратитесь к представителю ScreenPlay.

Не устанавливайте проектор:

- рядом с источниками тепла, например радиаторами, регистрами отопления, плитами или другими устройствами, производящими тепло;
- рядом с водой или под прямыми солнечными лучами;
- в корпусе, например в книжном шкафу или шкафу, который ограничивает поток воздуха.

3.1.5 ИНФОРМАЦИЯ ПО ЭЛЕКТРОБЕЗОПАСНОСТИ

Перед подключением кабеля питания проверьте его на наличие повреждений.

Подключайте проектор только к заземленной розетке с защитой от утечки на землю с помощью комплектного кабеля питания.

Немедленно отсоедините проектор от розетки:

- если он был поврежден;
- если вода или другое вещество попало в проектор;
- если вы чувствуете запах дыма или другой запах, исходящий от проектора;
- во время грозы;
- при неиспользовании в течение длительного периода времени.

3.1.6 МЕРЫ ПРЕДОСТОРОЖНОСТИ



ОСТОРОЖНО!

Не смотрите прямо на объектив проектора во время работы. Интенсивный свет может травмировать глаза.

3.1.7 ИНФОРМАЦИЯ ПО ТЕХНИКЕ БЕЗОПАСНОСТИ ПРИ ОБСЛУЖИВАНИИ

Перед очисткой проектора ознакомьтесь с инструкциями в разделе «Очистка».

Перед очисткой проектора отключите питание. Не используйте абразивные чистящие салфетки или химические вещества.

3.1.8 ИНФОРМАЦИЯ ПО ТЕХНИКЕ БЕЗОПАСНОСТИ ПРИ ОБСЛУЖИВАНИИ И РЕМОНТЕ



Проектор не содержит деталей, обслуживаемых пользователем. Свяжитесь с представителем ScreenPlay, чтобы провести обслуживание или ремонт.







3.2 БЕЗОПАСНАЯ УТИЛИЗАЦИЯ

Для безопасной утилизации проектора следуйте инструкциям, приведенным в разделе «Утилизация» этого руководства.

3.3 ГРАФИЧЕСКИЕ СИМВОЛЫ

В приведенной ниже таблице описаны символы безопасности, нормативные символы и знаки, которые размещены на упаковке и устройстве.

СИМВОЛ	ОПИСАНИЕ
	Знак CCC на устройстве — это заявление производителя о том, что изделие соответствует основным требованиям соответствующего законодательства Китая в области безопасности.
	Знак CE на устройстве — это заявление производителя о том, что изделие соответствует основным требованиям соответствующего европейского законодательства в области здравоохранения, безопасности и охраны окружающей среды.
	Знак TÜVus на устройстве — это знак качества, который подтверждает, что изделие сертифицировано немецкой испытательной организацией TÜV для использования в США и Канаде.

СИМВОЛ	ОПИСАНИЕ
	Знак EAC на устройстве — это декларация производителя о том, что изделие соответствует основным требованиям соответствующего законодательства о безопасности Евразийского экономического союза (ЕАЭС).
	Знак FCC на устройстве — это заявление производителя о том, что электромагнитное излучение изделия ниже пределов, установленных Федеральной комиссией по связи (FCC).
	Знак NOM на продукте — это заявление производителя о том, что изделие соответствует основным требованиям соответствующего мексиканского законодательства в области безопасности.
	Знак RoHS на устройстве — это заявление производителя о том, что изделие соответствует основным требованиям соответствующего законодательства Европейского Союза по безопасности.
	Символ утилизации отходов электрического и электронного оборудования (WEEE) на устройстве, принадлежностях или упаковке означает, что это устройство необходимо утилизировать отдельно от несортированных бытовых отходов.
	Процедура сертификации Бюро индийских стандартов (BIS) является обязательной для определенной электронной продукции в Индии. Знак BIS на устройстве — это заявление производителя о том, что изделие соответствует основным требованиям соответствующего законодательства Индии в области безопасности.

4. РАСПАКОВКА И УСТАНОВКА

4.1 СОДЕРЖИМОЕ УПАКОВКИ

Упаковка проектора содержит:

- Проектор
- Кабель питания
- Кабель VGA
- Пульт дистанционного управления (без батарей)
- Краткое руководство пользователя

4.2 ИНСТРУКЦИИ ПО УСТАНОВКЕ

Проектор устанавливается в одном из четырех возможных положений. Место установки определяется на основе планировки помещения или потребностей пользователя. Учитывайте размер и положение экрана, расположение подходящей розетки, а также расположение и расстояние между проектором и остальным оборудованием.

1. Установка на столе, проецирование спереди
2. Установка на столе, проецирование сзади
3. Установка под потолком, проецирование спереди
4. Установка под потолком, проецирование сзади

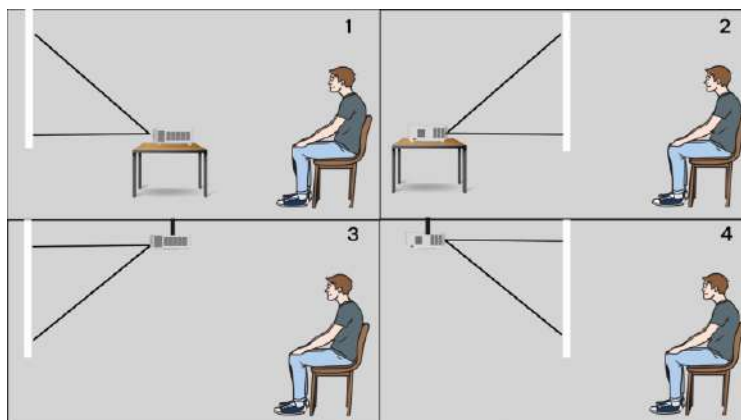

4.3 РАСПОЛОЖЕНИЕ И РАССТОЯНИЕ ОТ ЭКРАНА

Размер проецируемого изображения будет увеличиваться в зависимости от расстояния проектора от экрана или поверхности проекции. Чтобы определить оптимальное место расположения проектора и экрана, можно использовать следующие таблицы.

4.3.1 ПРОЕКЦИОННОЕ РАССТОЯНИЕ И РАЗМЕР ЭКРАНА

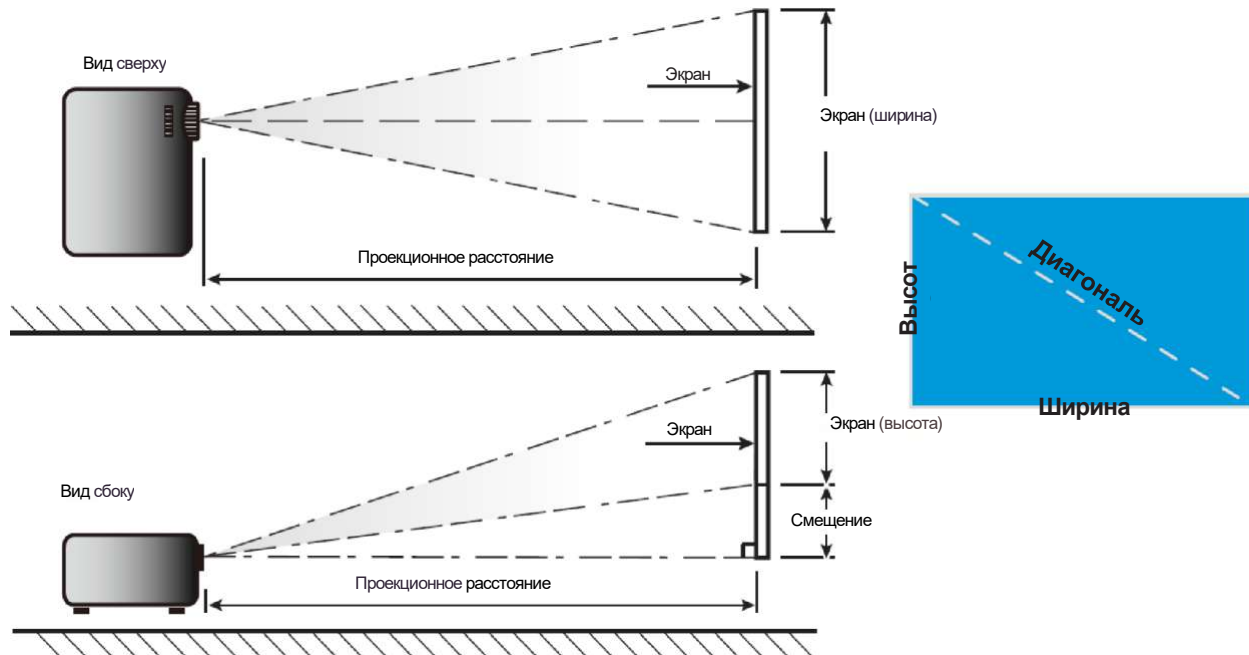

SP2234_RT_XGA, увеличение 1,3

Диагональ экрана	Размер экрана				Проекционное расстояние				Смещение	
	(м)		(дюймы)		(м)		(дюймы)		(см)	(дюймы)
	Ширина	Высота	Ширина	Высота	Широкоугольный	Телеобъективный	Широкоугольный	Телеобъективный		
30	0,61	0,46	24,02	18,11	0,9	1,2	35,43	47,24	7	2,8
40	0,81	0,61	31,89	24,02	1,2	1,6	47,24	62,99	9	3,5
50	1,02	0,76	40,16	29,92	1,5	2,0	59,06	78,74	12	4,7
60	1,22	0,91	48,03	35,83	1,8	2,4	70,87	94,49	14	5,5
70	1,42	1,07	55,91	42,13	2,1	2,7	82,68	106,30	16	6,3
80	1,63	1,22	64,17	48,03	2,4	3,1	94,49	122,05	18	7,1
90	1,83	1,37	72,05	53,94	2,7	3,5	106,30	137,80	21	8,3
100	2,03	1,52	79,92	59,84	3,0	3,9	118,11	153,54	23	9,1
120	2,44	1,83	96,06	72,05	3,6	4,7	141,73	185,04	27	10,6
150	3,05	2,29	120,08	90,16	4,5	5,9	177,17	232,28	34	13,4
200	4,06	3,05	159,84	120,08	6,0	7,8	236,22	307,09	46	18,1
250	5,08	3,81	200,00	150,00	7,5	9,8	295,28	385,83	57	22,4
300	6,1	4,57	240,16	179,92	9,0	==	354,33	==	69	27,2

SP2236_RT_WXGA, увеличение 1,3

Диагональ экрана	Размер экрана				Проекционное расстояние				Смещение	
	(м)		(дюймы)		(м)		(дюймы)		(см)	(дюймы)
	Ширина	Высота	Ширина	Высота	Широкоугольный	Телеобъектив	Широкоугольный	Телеобъектив		
30	0,65	0,4	25,59	15,75	0,8	1,0	31,5	39,4	5	1,97
40	0,86	0,54	33,86	21,26	1,0	1,3	39,4	51,2	7	2,76
50	1,08	0,67	42,52	26,38	1,3	1,7	51,2	66,9	9	3,54
60	1,29	0,81	50,79	31,89	1,5	2,0	59,1	78,7	10	3,94
70	1,51	0,94	59,45	37,01	1,8	2,3	70,9	90,6	12	4,72
80	1,72	1,08	67,72	42,52	2,0	2,7	78,7	106,3	13	5,12
90	1,94	1,21	76,38	47,64	2,3	3,0	90,6	118,1	15	5,91
100	2,15	1,35	84,65	53,15	2,6	3,3	102,4	129,9	16	6,30
120	2,58	1,62	101,57	63,78	3,1	4,0	122,0	157,5	20	7,87
150	3,23	2,02	127,17	79,53	3,8	5,0	149,6	196,9	25	9,84
200	4,31	2,69	169,69	105,91	5,1	6,7	200,8	263,8	34	13,39
250	5,38	3,37	211,81	132,68	6,4	8,3	252,0	326,8	41	16,14
300	6,46	4,04	254,33	159,06	7,7	==	303,1	==	52	20,47

SP2238_RT_1080p, увеличение 1,3

Диагональ экрана	Размер экрана				Проекционное расстояние				Смещение	
	(м)		(дюймы)		(м)		(дюймы)		(см)	(дюймы)
	Ширина	Высота	Ширина	Высота	Широкоугольный	Телеобъектив	Широкоугольный	Телеобъектив		
30	0,66	0,37	25,98	14,57	0,8	1	31,50	39,37	6	2,36
40	0,89	0,50	35,04	19,69	1	1,3	39,37	51,18	8	3,15
50	1,11	0,62	43,70	24,41	1,3	1,6	51,18	62,99	10	3,94
60	1,33	0,75	52,36	29,53	1,5	2	59,06	78,74	12	4,72
70	1,55	0,87	61,02	34,25	1,8	2,3	70,87	90,55	14	5,51
80	1,77	1,00	69,69	39,37	2	2,6	78,74	102,36	16	6,30
90	1,99	1,12	78,35	44,09	2,3	2,9	90,55	114,17	18	7,09
100	2,21	1,25	87,01	49,21	2,5	3,3	98,43	129,92	19	7,48
120	2,66	1,49	104,72	58,66	3	3,9	118,11	153,54	24	9,45
150	3,32	1,87	130,71	73,62	3,8	4,9	149,61	192,91	30	11,81
200	4,43	2,49	174,41	98,03	5	6,5	196,85	255,91	40	15,75
250	5,53	3,11	217,72	122,44	6,3	8,1	248,03	318,90	50	19,69
300	6,64	3,74	261,42	147,24	7,5	==	295,28	==	59	23,23

SP2234ST_ST_XGA, увеличение 1:1м

Диагональ экрана	Размер экрана				Проекционное расстояние		Смещение	
	(м)		(дюймы)		(м)	(дюймы)	(см)	(дюймы)
	Ширина	Высота	Ширина	Высота	Фиксированное	Фиксированное		
40	0,81	0,61	32,01	24,02	0,5	19,69	9	3,54
50	1,02	0,76	40,00	30,00	0,63	24,80	11,8	4,65
60	1,22	0,91	47,99	35,98	0,75	29,53	13,6	5,35
70	1,42	1,07	55,98	42,01	0,88	34,65	16,3	6,42
80	1,63	1,22	64,02	47,99	1	39,37	18,1	7,13
90	1,83	1,37	72,01	54,02	1,13	44,49	20,8	8,19
100	2,03	1,52	80,00	60,00	1,25	49,21	22,6	8,90
120	2,44	1,83	95,98	72,01	1,5	59,06	27,1	10,67
150	3,05	2,29	120,00	90,00	1,88	74,02	34,4	13,54
180	3,66	2,74	144,02	107,99	2,26	88,98	40,7	16,02
250	5,08	3,81	200,00	150,00	3,13	123,23	57	22,44
303	6,16	4,62	242,40	181,81	3,8	149,61	69,2	27,24

SP2236SST_ST_WXGA, увеличение 1:1м

Диагональ экрана	Размер экрана				Проекционное расстояние		Смещение	
	(м)		(дюймы)		(м)	(дюймы)	(см)	(дюймы)
	Ширина	Высота	Ширина	Высота	Фиксированное	Фиксированное		
40	0,86	0,54	33,92	21,20	0,45	17,72	7,15	2,81
50	1,08	0,67	42,40	26,50	0,56	22,05	8,69	3,42
60	1,29	0,81	50,88	31,80	0,67	26,38	10,23	4,03
70	1,51	0,94	59,36	37,10	0,79	31,10	11,77	4,63
80	1,72	1,08	67,84	42,40	0,9	35,43	13,3	5,24
90	1,94	1,21	76,32	47,70	1,01	39,76	14,84	5,84
100	2,15	1,35	84,80	53,00	1,12	44,09	16,38	6,45
120	2,58	1,62	101,76	63,60	1,35	53,15	20,46	8,06
150	3,23	2,02	127,20	79,50	1,68	66,14	25,07	9,87
180	3,88	2,42	152,64	95,40	2,02	79,53	29,68	11,69
250	5,38	3,37	212,00	132,50	2,81	110,63	41,45	16,32
302,9	6,52	4,08	256,86	160,54	3,4	133,86	50,24	19,78

SP2238ST_ST_1080p, увеличение 1:1

Диагональ экрана	Размер экрана				Проекционное расстояние		Смещение	
	(м)		(дюймы)		(м)	(дюймы)	(см)	(дюймы)
	Ширина	Высота	Ширина	Высота	Фиксированное	Фиксированное		
40	0,89	0,50	34,86	19,61	0,44	17,32	8,19	3,22
50	1,11	0,62	43,58	24,51	0,55	21,65	9,74	3,83
60	1,33	0,75	52,30	29,42	0,66	25,98	12,28	4,83
70	1,55	0,87	61,01	34,32	0,77	30,31	13,83	5,44
80	1,77	1,00	69,72	39,22	0,88	34,65	16,38	6,45
90	1,99	1,12	78,44	44,12	0,99	38,98	17,93	7,06
100	2,21	1,25	87,16	49,03	1,10	43,31	19,47	7,67
120	2,66	1,49	104,59	58,83	1,32	51,97	23,57	9,28
150	3,32	1,87	130,74	73,54	1,65	64,96	30,21	11,89
180	3,98	2,24	156,88	88,25	1,98	77,95	35,85	14,11
250	5,53	3,11	217,89	122,57	2,75	108,27	49,68	19,56
302,9	6,71	3,77	264,00	148,50	3,33	131,10	60,81	23,94

SP122, SP124, SP222, SP224_RT_SVGA и XGA_увеличение 1,1

Диагональ экрана	Размер экрана				Проекционное расстояние				Смещение	
	(м)		(дюймы)		(м)		(дюймы)		(см)	(дюймы)
	Ширина	Высота	Ширина	Высота	Широкоугольный	Телеобъектив	Широкоугольный	Телеобъектив		
30	0,61	0,46	24,00	18,00	1,18	1,32	46,56	51,84	6,86	2,70
40	0,81	0,61	32,00	24,00	1,58	1,76	62,08	69,12	9,14	3,60
50	1,02	0,76	40,00	30,00	1,97	2,19	77,60	86,40	11,43	4,50
60	1,22	0,91	48,00	36,00	2,37	2,63	93,12	103,68	13,72	5,40
70	1,42	1,07	56,00	42,00	2,76	3,07	108,64	120,96	16,00	6,30
80	1,63	1,22	64,00	48,00	3,15	3,51	124,16	138,24	18,29	7,20
90	1,83	1,37	72,00	54,00	3,55	3,95	139,68	155,52	20,57	8,10
100	2,03	1,52	80,00	60,00	3,94	4,39	155,20	172,80	22,86	9,00
120	2,44	1,83	96,00	72,00	4,73	5,27	186,24	207,36	27,43	10,80
150	3,05	2,29	120,00	90,00	5,91	6,58	232,80	259,20	34,29	13,50
200	4,06	3,05	160,00	120,00	7,88	8,78	310,40	345,60	45,72	18,00
250	5,08	3,81	200,00	150,00	9,86	10,97	388,00	432,00	57,15	22,50
300	6,10	4,57	240,00	180,00	11,83	13,17	465,60	518,40	68,58	27,00

SP126, SP226_RT_WXGA_увеличение 1,1

Диагональ экрана	Размер экрана				Проекционное расстояние				Смещение	
	(м)		(дюймы)		(м)		(дюймы)		(см)	(дюймы)
	Ширина	Высота	Ширина	Высота	Широкоугольный	Телеобъектив	Широкоугольный	Телеобъектив		
30	0,65	0,40	25,44	15,90	1,00	1,11	39,18	43,76	5,01	1,97
40	0,86	0,54	33,92	21,20	1,33	1,48	52,24	58,34	6,68	2,63
50	1,08	0,67	42,40	26,50	1,66	1,85	65,30	72,93	8,35	3,29
60	1,29	0,81	50,88	31,80	1,99	2,22	78,36	87,51	10,02	3,94
70	1,51	0,94	59,36	37,10	2,32	2,59	91,41	102,10	11,68	4,60
80	1,72	1,08	67,84	42,40	2,65	2,96	104,47	116,68	13,35	5,26
90	1,94	1,21	76,32	47,70	2,99	3,33	117,53	131,27	15,02	5,91
100	2,15	1,35	84,80	53,00	3,32	3,70	130,59	145,86	16,69	6,57
120	2,58	1,62	101,76	63,60	3,98	4,45	156,71	175,03	20,03	7,89
150	3,23	2,02	127,20	79,50	4,98	5,56	195,89	218,78	25,04	9,86
200	4,31	2,69	169,60	106	6,63	7,41	261,18	291,71	33,39	13,14
250	5,38	3,37	212,00	132,50	8,29	9,26	326,48	364,64	41,73	16,43
300	6,46	4,04	254,40	159	9,95	11,11	391,78	437,57	50,08	19,72

SP228_RT_1080p_увеличение 1,1

Диагональ экрана	Размер экрана				Проекционное расстояние				Смещение	
	(м)		(дюймы)		(м)		(дюймы)		(см)	(дюймы)
	Ширина	Высота	Ширина	Высота	Широкоугольный	Телеобъектив	Широкоугольный	Телеобъектив		
30	0,66	0,37	26,15	14,71	0,98	1,08	38,44	42,36	5,98	2,35
40	0,89	0,50	34,86	19,61	1,30	1,43	51,25	56,48	7,97	3,14
50	1,11	0,62	43,58	24,51	1,63	1,79	64,06	70,60	9,96	3,92
60	1,33	0,75	52,29	29,42	1,95	2,15	76,87	84,72	11,95	4,71
70	1,55	0,87	61,01	34,32	2,28	2,51	89,69	98,84	13,95	5,49
80	1,77	1,00	69,73	39,22	2,60	2,87	102,50	112,96	15,94	6,28
90	1,99	1,12	78,44	44,12	2,93	3,23	115,31	127,08	17,93	7,06
100	2,21	1,25	87,16	49,03	3,25	3,59	128,12	141,20	19,92	7,84
120	2,66	1,49	104,59	58,83	3,91	4,30	153,75	169,43	23,91	9,41
150	3,32	1,87	130,74	73,54	4,88	5,38	192,18	211,79	29,89	11,77
200	4,43	2,49	174,32	98,05	6,51	7,17	256,24	282,39	39,85	15,69
250	5,53	3,11	217,89	122,57	8,14	8,97	320,30	352,99	49,81	19,61
300	6,64	3,74	261,47	147,08	9,76	10,76	384,36	423,59	59,77	23,53

SP229_RT_WUXGA_увеличение 1,1

Диагональ экрана	Размер экрана				Проекционное расстояние				Смещение	
	(м)		(дюймы)		(м)		(дюймы)		(см)	(дюймы)
	Ширина	Высота	Ширина	Высота	Широкоугольный	Телеобъектив	Широкоугольный	Телеобъектив		
30	0,65	0,40	25,44	15,90	0,95	1,05	37,40	41,21	4,04	1,59
40	0,86	0,54	33,92	21,20	1,27	1,40	49,86	54,95	5,38	2,12
50	1,08	0,67	42,40	26,50	1,58	1,74	62,33	68,69	6,73	2,65
60	1,29	0,81	50,88	31,80	1,90	2,09	74,79	82,43	8,08	3,18
70	1,51	0,94	59,36	37,10	2,22	2,44	87,26	96,16	9,42	3,71
80	1,72	1,08	67,84	42,40	2,53	2,79	99,72	109,90	10,77	4,24
90	1,94	1,21	76,32	47,70	2,85	3,14	112,19	123,64	12,12	4,77
100	2,15	1,35	84,80	53,00	3,17	3,49	124,66	137,38	13,46	5,30
120	2,58	1,62	101,76	63,60	3,80	4,19	149,59	164,85	16,15	6,36
150	3,23	2,02	127,20	79,50	4,75	5,23	186,98	206,06	20,19	7,95
200	4,31	2,69	169,60	106	6,33	6,98	249,31	274,75	26,92	10,60
250	5,38	3,37	212,00	132,50	7,92	8,72	311,64	343,44	33,65	13,25
300	6,46	4,04	254,40	159	9,50	10,47	373,97	412,13	40,39	15,90

SP224ST_ST_XGA_фиксированный объектив

Диагональ экрана	Размер экрана				Проекционное расстояние				Смещение	
	(м)		(дюймы)		(м)		(дюймы)		(см)	(дюймы)
	Ширина	Высота	Ширина	Высота	Фиксированное		Фиксированное			
30	0,61	0,46	24,00	18,00	0,32		12,48		5,67	2,23
40	0,81	0,61	32,00	24,00	0,42		16,64		7,56	2,98
50	1,02	0,76	40,00	30,00	0,53		20,80		9,45	3,72
60	1,22	0,91	48,00	36,00	0,63		24,96		11,34	4,46
70	1,42	1,07	56,00	42,00	0,74		29,12		13,23	5,21
80	1,63	1,22	64,00	48,00	0,85		33,28		15,12	5,95
90	1,83	1,37	72,00	54,00	0,95		37,44		17,01	6,70
100	2,03	1,52	80,00	60,00	1,06		41,60		18,90	7,44
120	2,44	1,83	96,00	72,00	1,27		49,92		22,68	8,93
150	3,05	2,29	120,00	90,00	1,58		62,40		28,35	11,16
200	4,06	3,05	160,00	120,00	2,11		83,20		37,80	14,88
250	5,08	3,81	200,00	150,00	2,64		104,00		47,24	18,60
300	6,10	4,57	240,00	180,00	3,17		124,80		56,69	22,32

SP226ST_ST_WXGA_фиксированный объектив

Диагональ экрана	Размер экрана				Проекционное расстояние				Смещение	
	(м)		(дюймы)		(м)		(дюймы)		(см)	(дюймы)
	Ширина	Высота	Ширина	Высота	Фиксированное		Фиксированное			
30	0,65	0,40	25,44	15,90	0,34		13,23		5,01	1,97
40	0,86	0,54	33,92	21,20	0,45		17,64		6,68	2,63
50	1,08	0,67	42,40	26,50	0,56		22,05		8,35	3,29
60	1,29	0,81	50,88	31,80	0,67		26,46		10,02	3,94
70	1,51	0,94	59,36	37,10	0,78		30,87		11,68	4,60
80	1,72	1,08	67,84	42,40	0,90		35,28		13,35	5,26
90	1,94	1,21	76,32	47,70	1,01		39,69		15,02	5,91
100	2,15	1,35	84,80	53,00	1,12		44,10		16,69	6,57
120	2,58	1,62	101,76	63,60	1,34		52,92		20,03	7,89
150	3,23	2,02	127,20	79,50	1,68		66,14		25,04	9,86
200	4,31	2,69	169,60	106	2,24		88,19		33,39	13,14
250	5,38	3,37	212,00	132,50	2,80		110,24		41,73	16,43
300	6,46	4,04	254,40	159	3,36		132,29		50,08	19,72

4.4 СВОБОДНОЕ ПРОСТРАНСТВО

Обеспечьте свободное пространство не менее 30 см вокруг впускного и выпускного отверстий и убедитесь, что во впускные отверстия не попадает горячий воздух из выпускного отверстия.

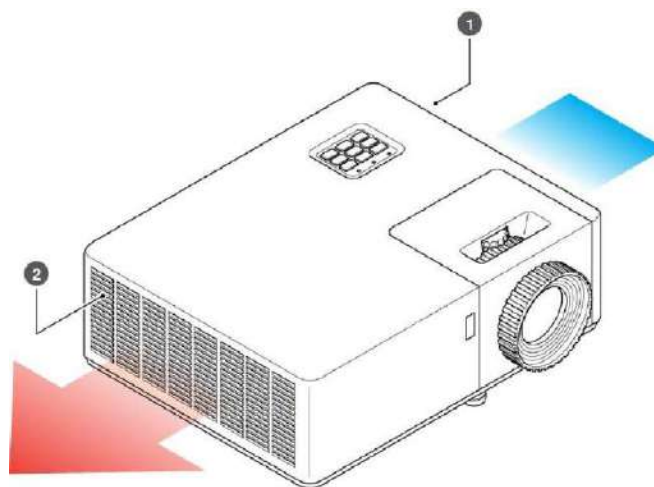

- 1** Отверстия для забора воздуха
- 2** Отверстия для выпуска воздуха

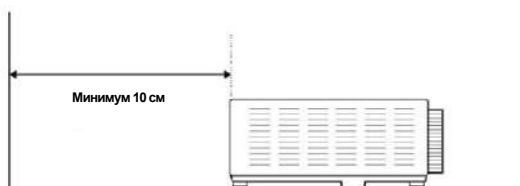
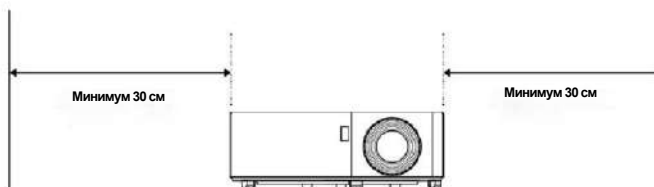

При эксплуатации проектора в замкнутом пространстве:

- Температура воздуха в замкнутом пространстве не должна превышать рабочую температуру во время работы проектора.
- Отверстия для забора и выпуска воздуха должны быть свободными.
- Для замкнутого пространства необходимо провести сертифицированную тепловую оценку, чтобы убедиться, что в проектор не попадает выпущенный воздух.

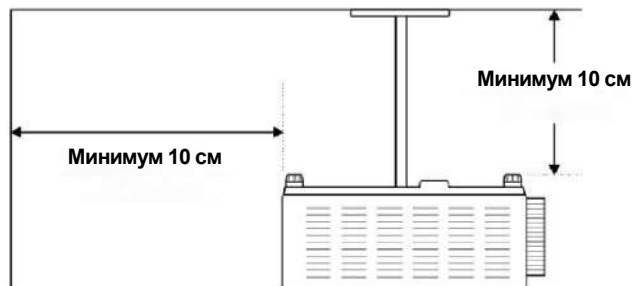

4.5 ПОТОЛОЧНОЕ КРЕПЛЕНИЕ

- Тип винта: M4x10
- Минимальная длина винта: 10 мм

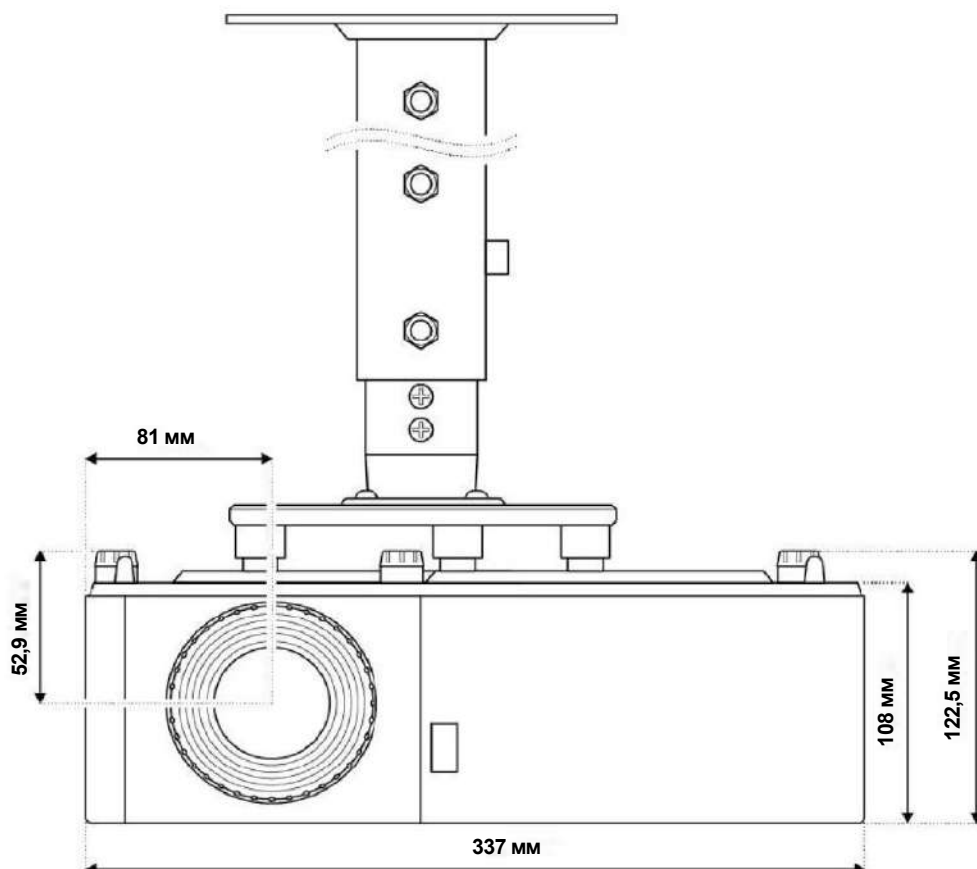

ИНФОРМАЦИЯ

Обратите внимание: повреждение, полученное в результате неправильной установки, приводит к аннулированию гарантии. Если вы приобрели потолочное крепление стороннего производителя, обязательно используйте винты соответствующего размера.

Размер винтов зависит от толщины монтажной пластины.

4.6 СХЕМА МОНТАЖНЫХ ОТВЕРСТИЙ

При установке с помощью потолочного крепления обязательно используйте винты соответствующего размера. Размер винтов зависит от толщины монтажной пластины.

Убедитесь, что между потолком и нижней частью проектора есть зазор не менее 10 см.

Не устанавливайте проектор рядом с источником тепла.

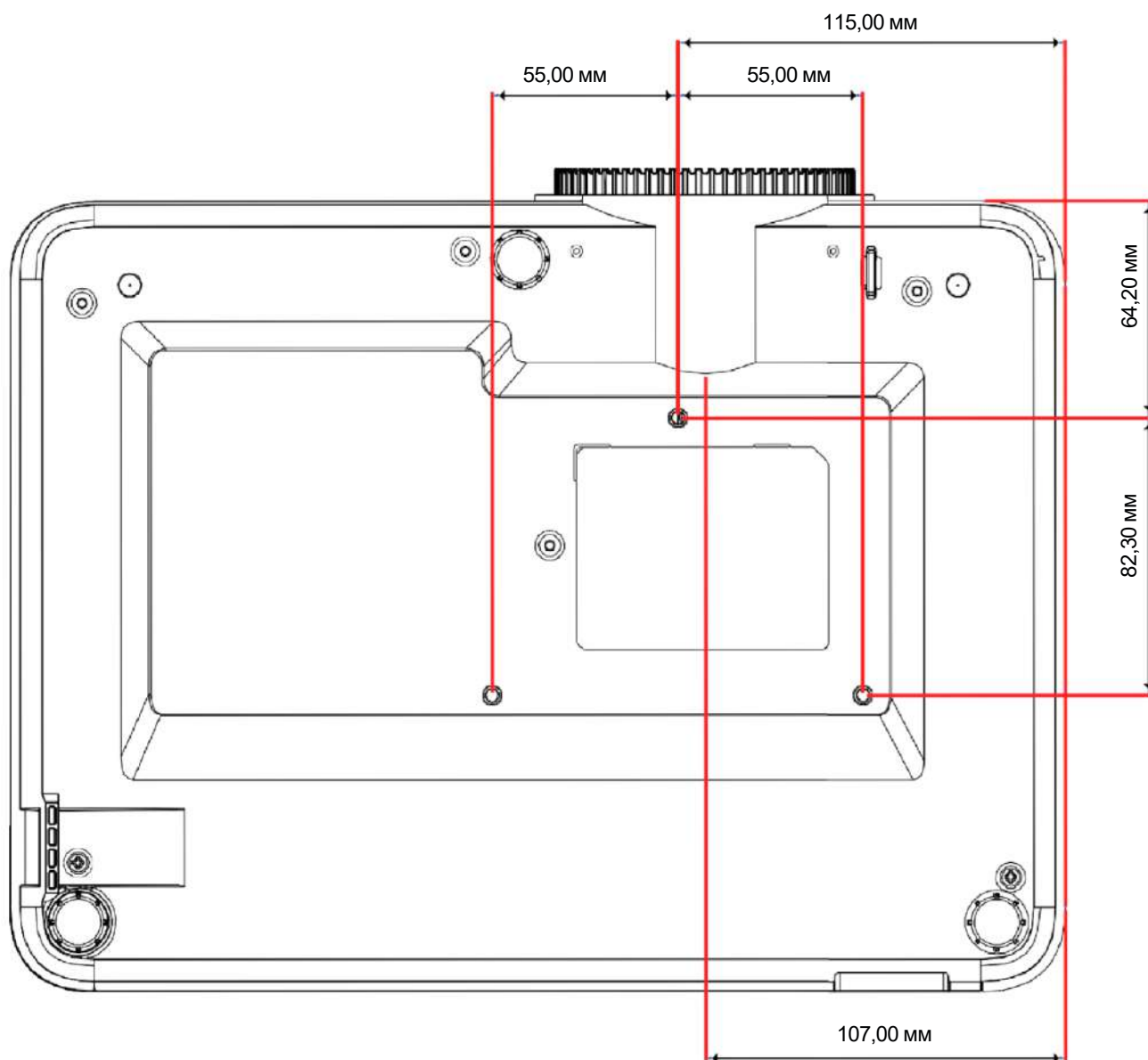

5.1 РЕГУЛИРОВКА ВЫСОТЫ И НАКЛОНА ИЗОБРАЖЕНИЯ

Высоту и наклон проектора можно регулировать с помощью ножек с колесиком. Выберите необходимую регулируемую ножку на нижней стороне проектора.

Поверните ножку по часовой стрелке или против часовой стрелки, чтобы поднять или опустить проектор.

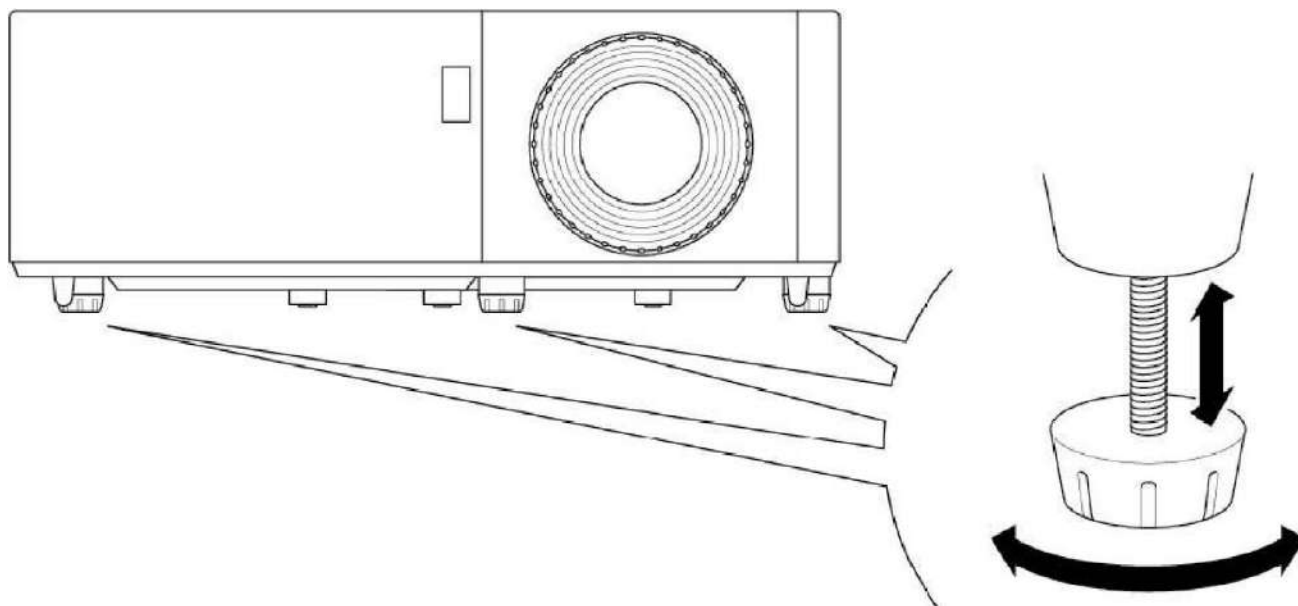

5.2 РЕГУЛИРОВКА МАСШТАБИРОВАНИЯ, СМЕЩЕНИЯ И ФОКУСИРОВКИ ОБЪЕКТИВА

Чтобы увеличить или уменьшить размер проецируемого изображения, поверните колесико масштабирования по часовой стрелке или против часовой стрелки.

Чтобы отрегулировать положение проецируемого изображения по вертикали, поверните регулятор смещения объектива по часовой стрелке или против часовой стрелки. (Доступно не на всех моделях.)

Чтобы отрегулировать фокус, поверните колесико фокусировки по часовой стрелке или против часовой стрелки, пока изображение не станет четким.

5.3 КОРРЕКЦИЯ ВЕРТИКАЛЬНЫХ И ГОРИЗОНТАЛЬНЫХ ТРАПЕЦЕИДАЛЬНЫХ ИСКАЖЕНИЙ

Если одна сторона изображения короче другой, например верхняя часть короче нижней, можете переместить проектор или скорректировать трапецидальное искажение.

Чтобы настроить верхнюю или нижнюю часть изображения (угол наклона), наклоните проектор ниже или выше. Если это невозможно, скорректируйте вертикальные трапецидальные искажения.

Нажмите кнопку Menu (Меню) на кнопочной панели проектора или на пульте дистанционного управления, чтобы открыть экранное меню.

Выберите Image (Изображение) > V Keystone (Вертикальная трапеция)

Отрегулируйте настройки с помощью клавиш со стрелками.

Нажмите символ Return (Возврат) или кнопку Enter (Ввод), чтобы выбрать настройку.

Нажмите символ Menu (Меню) или кнопку Menu (Меню), чтобы закрыть экранное меню. Меню закроется, и проектор автоматически сохранит новые настройки.

Чтобы отрегулировать левую или правую сторону изображения (рыскание), поверните проектор немного влево или вправо. Если это невозможно, скорректируйте горизонтальные трапециевидные искажения.

Нажмите кнопку Menu (Меню) на кнопочной панели проектора или на пульте дистанционного управления, чтобы открыть экранное меню.

Выберите Image (Изображение) > H Keystone (Горизонтальная трапеция)

Примечание Коррекция горизонтальных трапециевидных искажений доступна не во всех моделях.

Отрегулируйте настройки с помощью клавиш со стрелками.

Нажмите символ Return (Возврат) или кнопку Enter (Ввод), чтобы выбрать настройку.

Нажмите кнопку Menu (Меню), чтобы закрыть экранное меню. Меню закроется, и проектор автоматически сохранит новые настройки.



ИНФОРМАЦИЯ

Убедитесь, что проекционный экран или проекционная поверхность находятся на необходимом расстоянии от проектора. Дополнительную информацию см. в разделе «4.3 Расположение и расстояние от экрана».

6.1 СХЕМА ПОДКЛЮЧЕНИЯ

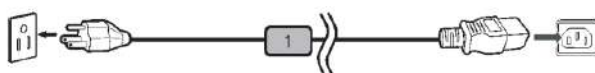
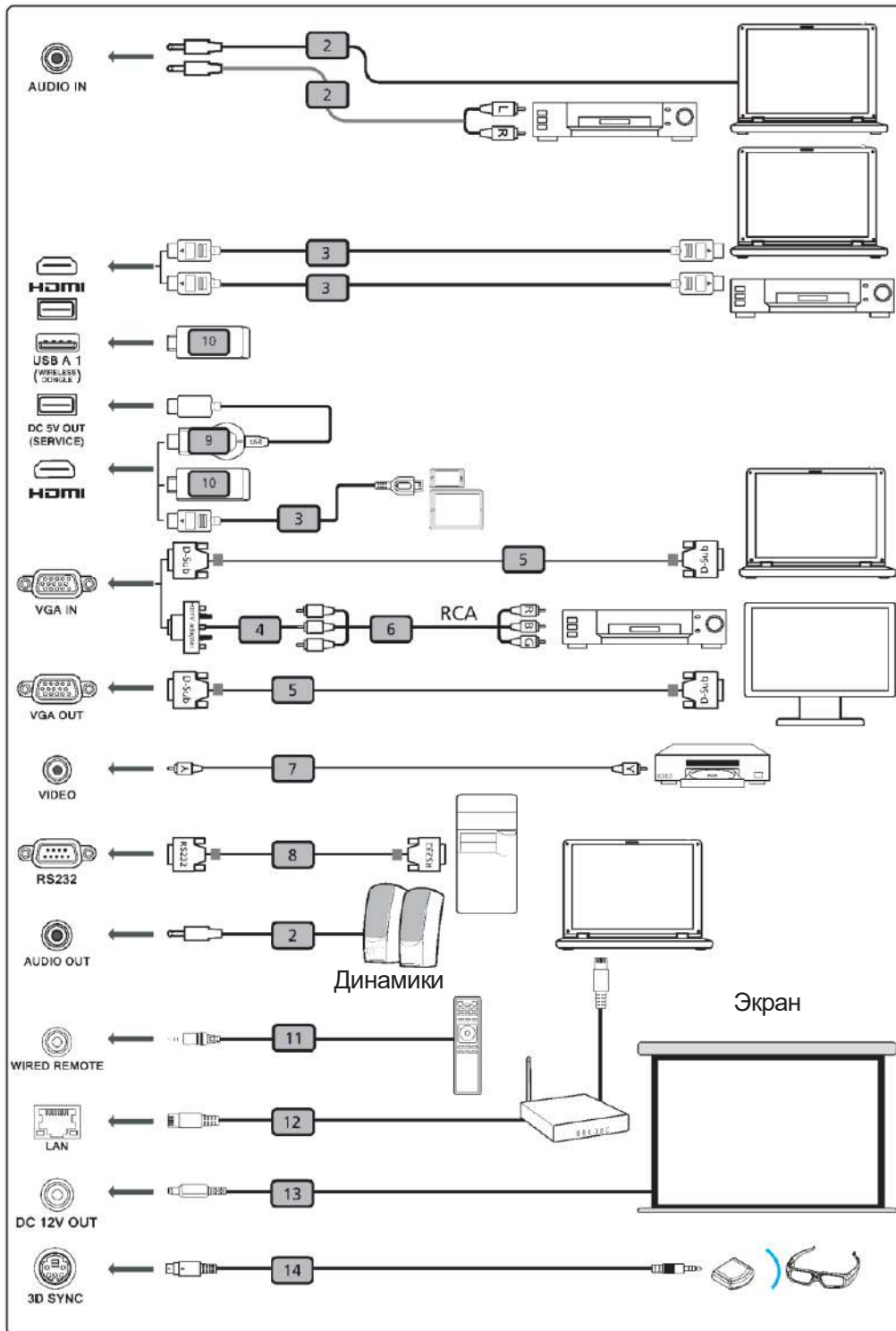

#	Описание	#	Описание
1	Шнур питания	8	Кабель RS-232
2	Аудиокабель	9	Адаптер беспроводной связи WirelessHD
3	Кабель HDMI (MHL)	10	Адаптер беспроводной связи
4	Переходник с VGA на компонентный кабель/HDTV	11	Проводной пульт управления
5	Кабель VGA	12	Кабель LAN
6	Компонентный кабель 3 RCA	13	Кабель постоянного тока 12 В
7	Композитный видеокабель	14	Кабель 3D Sync



ИНФОРМАЦИЯ

Некоторые входы доступны не на всех моделях.

7. ИСПОЛЬЗОВАНИЕ

7.1 СВЕТОДИОДНЫЕ ИНДИКАТОРЫ

- ① Питание
- ② Лампа
- ③ Температура

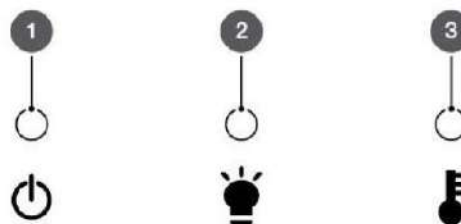

7.2 КНОПОЧНАЯ ПАНЕЛЬ

- ① Вверх / Коррекция трапеции +
- ② Информация
- ③ Вправо / Повторная синхронизация
- ④ Ввод
- ⑤ Вниз / Коррекция трапеции -
- ⑥ Меню
- ⑦ Стрелки направления
- ⑧ Влево / Источник
- ⑨ Питание

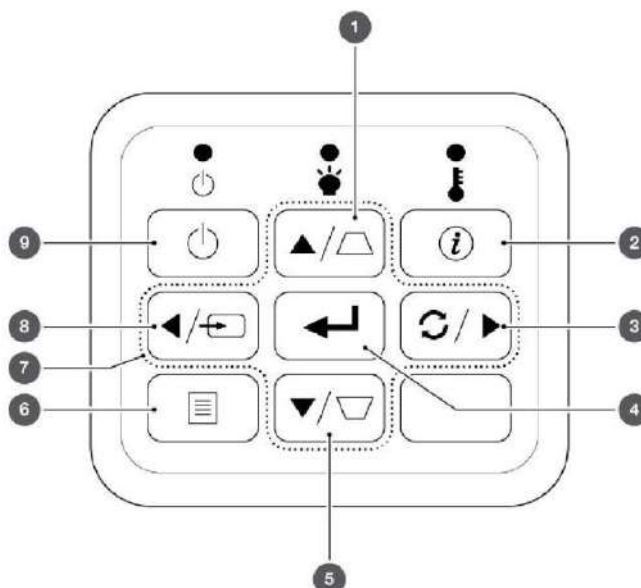

7.3 ПУЛЬТ ДИСТАНЦИОННОГО УПРАВЛЕНИЯ

- 1 ИК-светодиод
- 2 Питание
- 3 Источник
- 4 Ввод
- 5 Режим ECO
- 6 Громкость
- 7 Соотношение сторон
- 8 HDMI: нажмите один раз, чтобы включить вход HDMI 1, два раза — HDMI 2
- 9 Масштаб
- 10 Отключение звука
- 11 Стоп-кадр
- 12 Изображение
- 13 Мышь
- 14 Страница
- 15 VGA
- 16 Видео
- 17 Коррекция трапецеидальных искажений
- 18 Меню
- 19 Клавиши направления
- 20 Повторная синхронизация
- 21 Отключение аудио- и видеовходов

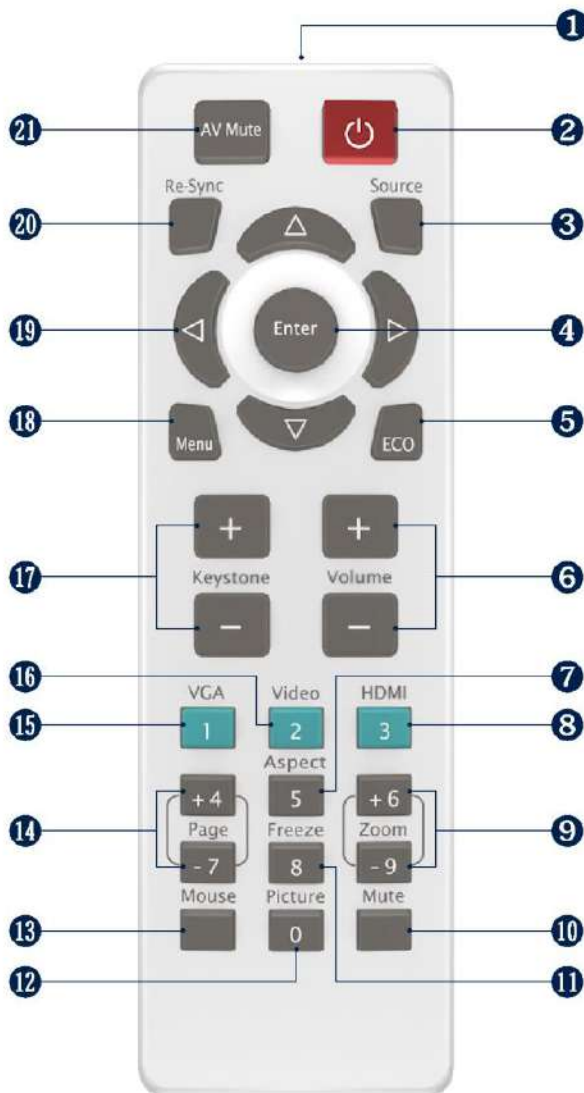

ИНФОРМАЦИЯ

Некоторые кнопки могут не работать, если модель не поддерживает соответствующую функцию.

7.3.1 УСТАНОВКА БАТАРЕЙ В ПУЛЬТ ДИСТАНЦИОННОГО УПРАВЛЕНИЯ

Для пульта дистанционного управления требуются две батареи AAA (не входят в комплект).

1. Снимите крышку батарейного отсека на задней панели пульта дистанционного управления.

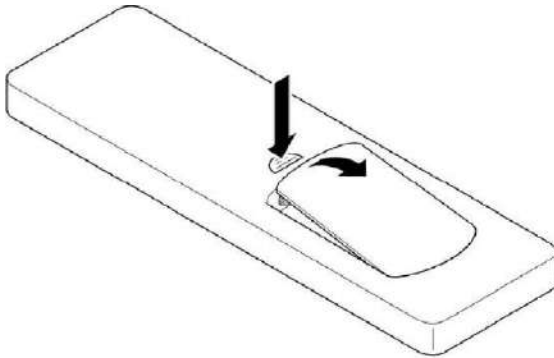

2. Вставьте батареи AAA в батарейный отсек. Проверьте правильность полярности каждой батареи.

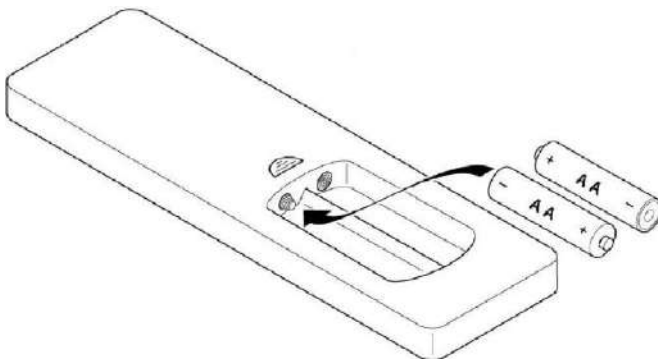

3. Установите на место заднюю крышку пульта дистанционного управления и нажмите до щелчка.

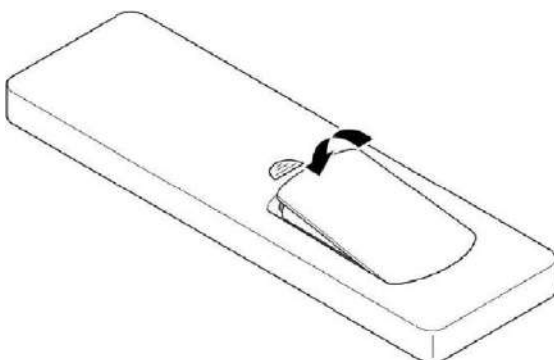

ВНИМАНИЕ!

Пульт дистанционного управления может не работать, если инфракрасный датчик дистанционного управления находится под воздействием яркого света или флуоресцентного освещения.

В результате неправильного использования батарей может возникнуть утечка жидкости и разгерметизация, что может привести к пожару, травме или коррозии пульта дистанционного управления. При замене батарей соблюдайте следующие меры предосторожности.

Не используйте батареи разных типов или старые и новые батареи одновременно.

Выньте батареи, если проектор не будет использоваться в течение длительного времени.

Не подвергайте батареи воздействию тепла или пламени и не погружайте их в воду.

Утилизируйте использованные батареи в соответствии с местными правилами.

Храните батареи в местах, недоступных для детей. Батареи представляют опасность удушья и очень опасны при проглатывании.

7.3.2 КОДЫ ИК-ПУЛЬТА ДИСТАНЦИОННОГО УПРАВЛЕНИЯ

НОМЕР	ФУНКЦИЯ	ФОРМАТ	БАЙТ 1	БАЙТ 2	БАЙТ 3	БАЙТ 4	ПРИМЕЧАНИЯ
1	Отключение аудио-и видеовходов	F1	87	4E	51	AE	
2	Питание вкл./выкл.	F1	87	4E	17	E8	
3	Повторная синхронизация	F1	87	4E	33	CC	
4	Вверх	F2	87	4E	13	EC	Громкость+ при отсутствии экранного меню
5	Источник	F1	87	4E	10	EF	
6	Влево	F2	87	4E	11	EE	Источник при отсутствии экранного меню
7	Ввод	F1	87	4E	32	CD	
8	Вправо	F2	87	4E	12	ED	Повторная синхронизация при отсутствии экранного меню
9	Меню	F1	87	4E	02	FD	
10	Вниз	F2	87	4E	14	EB	Громкость- при отсутствии экранного меню
11	Есо	F1	87	4E	77	88	Открыть меню режима яркости
12	Трапеция+	F2	87	4E	20	DF	
13	Громкость+	F2	87	4E	08	F7	
14	Трапеция-	F2	87	4E	21	DE	
15	Громкость-	F2	87	4E	04	FB	
16	VGA (1)	F1	87	4E	19	E6	
17	Видео (2)	F1	87	4E	1A	E5	
18	HDMI (3)	F1	87	4E	71	8E	Переключение HDMI 1 и HDMI 2
19	Страница+(4)	F1	87	4E	7D	82	Страница+ не поддерживается
20	Соотношение (5)	F1	87	4E	34	CB	
21	Масштаб +	F1	87	4E	52	AD	
22	Страница- (7)	F1	87	4E	7E	81	Страница- не поддерживается
23	Стоп-кадр	F1	87	4E	0E	F1	
24	Масштаб-	F1	87	4E	53	AC	
25	Мышь	F1	87	4E	3E	C1	Мышь не поддерживается
26	Изображение	F1	87	4E	2C	D3	Открыть меню режима отображения
27	Отключение звука	F1	87	4E	29	D6	

7.4 ДАЛЬНОСТЬ ДЕЙСТВИЯ ПУЛЬТА ДИСТАНЦИОННОГО УПРАВЛЕНИЯ

Инфракрасные (ИК) датчики дистанционного управления находятся в верхней части проектора рядом с кнопочной панелью и на передней панели слева от объектива. Держите пульт дистанционного управления в пределах угла 60 градусов перпендикулярно ИК-датчику дистанционного управления проектора. Убедитесь, что между пультом дистанционного управления и ИК-датчиком на проекторе нет препятствий.

Расстояние между пультом дистанционного управления и ИК-датчиком должно быть менее 12 метров. Если пульт дистанционного управления находится на расстоянии менее 20 см от ИК-датчика, эффективность его работы может снизиться. Эффективная дальность составляет приблизительно 5 метров при отражении ИК-луча с помощью экрана. Дальность зависит от поверхности и отражательной способности экрана. Воздействие прямого солнечного света или люминесцентного освещения может уменьшить дальность действия пульта дистанционного управления.

7.5 ВКЛЮЧЕНИЕ ПРОЕКТОРА

1. Надежно подключите сетевой кабель к проектору и сетевой розетке. При подключении светодиодный индикатор питания загорится красным цветом.
2. Подсоедините кабель сигнала/источника к источнику и проектору.
3. Снимите крышку объектива.
4. Нажмите кнопку **питания** на кнопочной панели или кнопку  на пульте дистанционного управления.

Экран запуска ScreenPlay появится примерно через 10 секунд. Индикатор питания сначала мигает, а потом постоянно светится синим цветом.



ВНИМАНИЕ!

Убедитесь, что невозможно наступить на электрические кабели или споткнуться о них. Не кладите предметы на кабели.

7.6 ВЫБОР ИСТОЧНИКА СИГНАЛА

1. Включите подключенный источник, например компьютер или DVD-плеер, или подключите цифровой медиаплеер, например Google Chromecast.
2. Нажмите кнопку Source (Источник) на кнопочной панели или пульте дистанционного управления, чтобы выбрать источник сигнала.
3. Включите воспроизведение содержимого на устройстве-источнике.



ИНФОРМАЦИЯ

В проекторе можно настроить автоматическое обнаружение активного источника, а также автоматическое включение и проецирование контента источника. Чтобы включить эту функцию, нажмите кнопку Menu (Меню) на пульте дистанционного управления или кнопочной панели, перейдите в меню Settings (Настройки) > Power Settings (Настройки питания) > Signal Power (Питание по сигналу) и выберите On (Вкл.).



ИНФОРМАЦИЯ

Проектор поддерживает функцию Direct Power On (Прямое включение питания). Она автоматически включает проектор при подключении источника питания. Чтобы включить эту функцию, нажмите кнопку Menu (Меню) на пульте дистанционного управления или кнопочной панели, перейдите в меню Settings (Настройки) > Power Settings (Настройки питания) > Direct Power On (Прямое включение питания) и выберите On (Вкл.).

7.7 ПЕРЕВОД ПРОЕКТОРА В РЕЖИМ ОЖИДАНИЯ

1. Нажмите кнопку питания на кнопочной панели или пульте дистанционного управления. Появится следующее сообщение: Power Off? (Выключить питание?).
2. Нажмите кнопку питания еще раз, чтобы подтвердить выключение проектора. Если не нажать кнопку питания второй раз, сообщение исчезнет через 10 секунд, и проектор не выключится. Вентиляторы охлаждения будут работать около 10 секунд, а светодиодный индикатор питания будет мигать синим цветом. Когда индикатор питания постоянно светится красным цветом, проектор переходит в режим ожидания.
3. Закройте объектив крышкой.



ИНФОРМАЦИЯ

Перед повторным включением проектора подождите 100 секунд.

Всегда дожидайтесь отключения вентилятора проектора после выключения питания, а также перед отсоединением кабеля питания проектора от электрической розетки.

7.8 ПРОСМОТР 3D-КОНТЕНТА

Выполните условия всех рекомендованных предупреждений и предостережений, прежде чем вы или ваш ребенок начнете использовать 3D-функцию этого проектора для просмотра 3D-контента.



ВНИМАНИЕ!

Дети и подростки могут быть более восприимчивы к рискам для здоровья, связанным с просмотром 3D-контента, поэтому в это время они должны находиться под пристальным вниманием.

7.8.1 ПРЕДУПРЕЖДЕНИЕ О ВЫЗЫВАЕМЫХ СВЕТОМ ПРИСТУПАХ ЭПИЛЕПСИИ И ДРУГИХ РИСКАХ ДЛЯ ЗДОРОВЬЯ



ВНИМАНИЕ!

- У некоторых зрителей может случиться эпилептический приступ или инсульт под воздействием специфических мигающих изображений или света, которые содержатся в некоторых проецируемых изображениях или видеоиграх. Если вы страдаете эпилепсией, переносили инсульт или имеете наследственную предрасположенность к этим заболеваниям, перед использованием 3D-функции проконсультируйтесь с врачом.
- Даже при отсутствии эпилепсии или инсульта в личном или семейном анамнезе может отмечаться недиагностированное состояние, при котором возможны приступы эпилепсии, вызванные светом.
- Функцию 3D-проецирования не рекомендуется использовать беременным; лицам, страдающим серьезными заболеваниями; страдающим бессонницей, а также лицам, находящимся в состоянии алкогольного опьянения.
- Если вы испытываете любой из следующих симптомов, немедленно прекратите просмотр 3D-контента и обратитесь к врачу: (1) изменение зрения; (2) резкая слабость; (3) головокружение; (4) непроизвольные движения, например подергивание глаз или мышц; (5) спутанность сознания; (6) тошнота; (7) потеря сознания; (8) судороги; (9) спазмы; (10) дезориентация. У детей и подростков эти симптомы отмечаются чаще, чем у взрослых. Родители должны следить за своими детьми и спрашивать, испытывают ли они эти симптомы.
- Просмотр проецируемого 3D-контента также может вызвать укачивание, нарушения восприятия, дезориентацию, напряжение глаз и снижение позной устойчивости. Пользователи должны часто делать перерывы, чтобы снизить воздействие этих эффектов. Если вы заметили какие-либо из перечисленных выше симптомов, немедленно прекратите использование этого устройства и не возобновляйте его использование в течение как минимум 30 минут после исчезновения симптомов.
- Просмотр проецируемого 3D-контента слишком близко к экрану в течение длительного периода времени может привести к нарушению зрения. Оптимальное расстояние просмотра должно быть как минимум в три раза больше высоты экрана. Рекомендуем, чтобы глаза зрителя были на одном уровне с экраном.
- Просмотр проецируемого 3D-контента при длительном ношении 3D-очков может вызвать головные боли или усталость. Если вы испытываете головную боль, усталость или головокружение, прекратите просмотр 3D-проекции и отдохните.
- Используйте 3D-очки только для просмотра проецируемого 3D-контента.
- Ношение 3D-очков для любых других целей (например, диоптрийных, солнцезащитных, защитных очков и т. д.) может причинить вам физический вред и ослабить зрение.
- Просмотр проецируемого 3D-контента может вызвать дезориентацию у некоторых зрителей. Не размещайте 3D-проектор рядом с открытыми лестницами, кабелями, балконами и другими объектами, о которые можно споткнуться, на которые можно натолкнуться или упасть, которые можно сбить, сломать.

7.8.2 ВКЛЮЧЕНИЕ 3D-РЕЖИМА

Чтобы включить 3D-режим, необходимо установить входную частоту кадров 60 Гц. Другие частоты кадров не поддерживаются. Для оптимальной производительности 3D используйте разрешение 1920x1080. Разрешение 4K (3840x2160) не поддерживается в 3D-режиме.

1. Выберите **Display (Отображение) > Display Mode (Режим отображения) > 3D > 3D Mode (3D-режим)**.
2. Выберите **On (Вкл.)**.
Если для 3D-режима установлено значение **Off (Выкл.)**, функции **2D-3D** и **3D Sync Invert (Инверсия 3D Sync)** не будут доступны для выбора. Эти функции можно включить, только если для 3D-режима установлено значение **On (Вкл.)**.
3. Нажмите **Enter (Ввод)**.
4. Для просмотра только левого или правого кадра выберите **Display (Отображение) > Display Mode (Режим отображения) > 3D > 3D-2D**.
* Выберите **L (левый)** или **R (правый)**. * Нажмите **Enter (Ввод)**.
5. Чтобы отключить функцию инвертирования 3D Sync:
 - Выберите **Display (Отображение) > Display Mode (Режим отображения) > 3D > 3D Sync Invert (Инверсия 3D Sync)**.
 - Выберите **Off (Выкл.)**.
 - Нажмите **Enter (Ввод)**.

7.8.3 ВКЛЮЧЕНИЕ АВТОМАТИЧЕСКОГО 3D-РЕЖИМА

1. Выберите **Display (Отображение) > Display Mode (Режим отображения) > 3D > 3D Format (Формат 3D)**.
2. Выберите **Auto (Автоматически)**.
3. Нажмите **Enter (Ввод)**.

Другие варианты:

- **SBS**: отображение 3D-сигнала с горизонтальным разделением.
- **Вертикальное разделение**: отображение 3D сигнала с вертикальным разделением.
- **Frame Sequential**: отображение 3D-сигнала с последовательным кадрированием.

Для настройки и регулировки проектора можно использовать многоязычные экранные меню.

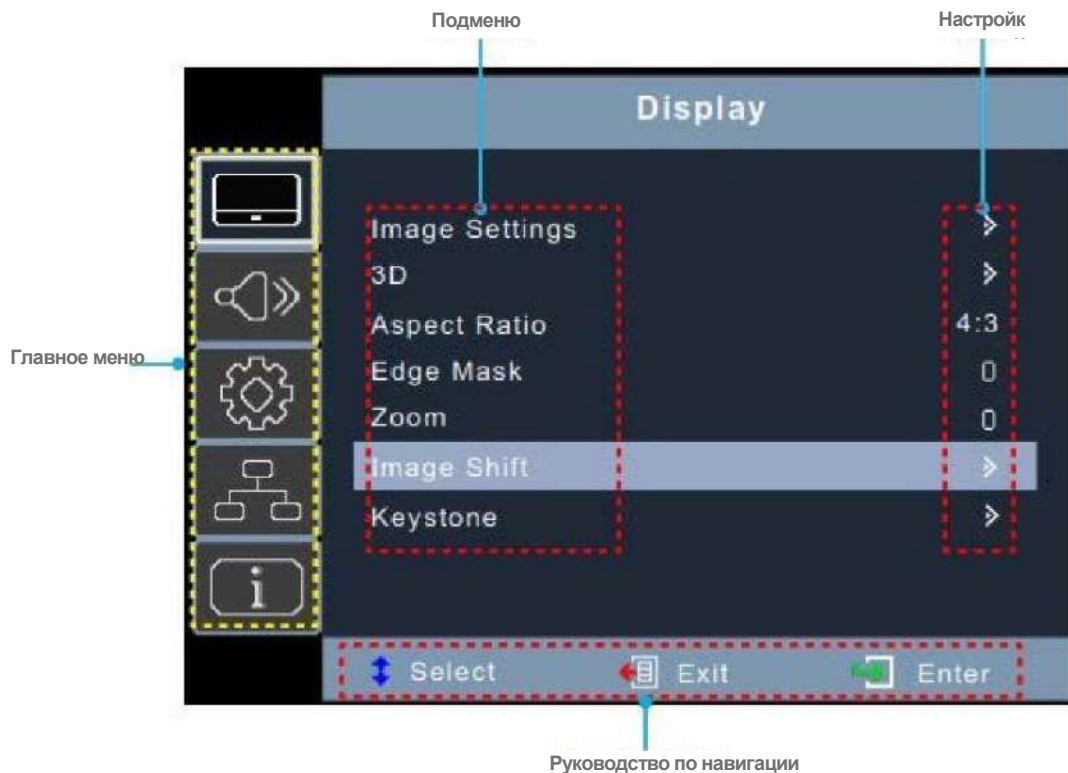

8.1 ВЫБОР ЯЗЫКА ЭКРАННОГО МЕНЮ

1. Выберите **Setup (Настройка) > Options (Параметры) > Language (Язык)**.
2. Выберите язык.
3. Нажмите **Enter (Ввод)**.

8.2 ВЫБОР РЕЖИМА ОТОБРАЖЕНИЯ

1. Выберите **Display (Отображение) > Image Settings (Настройки изображения) > Display Mode (Режим отображения)**.
2. Выберите режим отображения:
 - Presentation (Презентация): этот режим предназначен для проецирования экрана компьютера.
 - Bright (Яркий): максимальная яркость при использовании компьютера.
 - HDR SIM.: декодирование HDR-контента с самым глубоким черным и белоснежным белым и яркими кинематографическими цветами с использованием цветовой гаммы REC.2020. Этот режим будет автоматически включен при направлении HDR-контента на проектор (4K UHD Blu-ray, игры 1080p/4K UHD HDR/HLG, или потоковое видео 4K UHD). Когда режим HDR активен, другой режим отображения включить невозможно, поскольку HDR обеспечивает наилучшее и самое точное изображение по сравнению с другими режимами. Режим HDR также можно выбрать вручную, чтобы улучшить контент без HDR с помощью симуляции HDR.
 - HLG SIM.: декодирование HLG-контента с самым глубоким черным и белоснежным белым и яркими кинематографическими цветами с использованием цветовой гаммы REC.2020. Этот режим будет автоматически

включен при направлении HLG-контента на проектор (4K UHD Blu-ray, игры 1080p/4K UHD HDR/HLG или потоковое видео 4K UHD). Режим HLG также можно выбрать вручную, чтобы улучшить контент без HLG с помощью моделирования HLG.

- Cinema (Кино): обеспечивает оптимальное сочетание цветов при просмотре кинофильмов.
- Game (Игра): выберите этот режим, чтобы повысить яркость и уменьшить время отклика в видеоиграх.
- sRGB: стандартизированная точная цветопередача.
- DICOM SIM.: режим моделирования для просмотра монохромных изображений, например рентгеновских снимков.
- User (Пользовательский): сохраненные пользовательские настройки.
- 3D: для использования режима 3D потребуются 3D-очки и источник видеосигнала, поддерживающий 3D-контент.

3. Нажмите **Enter (Ввод)**.



ИНФОРМАЦИЯ

Настройки отображения видимы только при активном источнике, подключенном к проектору.

8.3 НАСТРОЙКА ЦВЕТА И ТЕМПЕРАТУРЫ ИЗОБРАЖЕНИЯ

1. Выберите **Display (Отображение) > Image Settings (Настройки изображения) > Color Settings (Настройки цвета) > Color Temperature (Цветовая температура)**.
2. Выберите значение.
3. Нажмите **Enter (Ввод)**.



ИНФОРМАЦИЯ

Настройки отображения видимы только при активном источнике, подключенном к проектору.

8.4 РЕГУЛИРОВКА РЕЗКОСТИ ИЗОБРАЖЕНИЯ

1. Выберите **Display (Отображение) > Image Settings (Настройки изображения) > Color (Цвет)**.
2. Нажмите **Enter (Ввод)**.

8.5 МАСШТАБИРОВАНИЕ ИЗОБРАЖЕНИЯ

1. Выберите **Display (Отображение) > Zoom (Масштаб)**.
2. Нажмите **Enter (Ввод)**.

3. 6 ВЫБОР СООТНОШЕНИЯ СТОРОН

1. Выберите **Display (Отображение) > Aspect Ratio (Соотношение сторон)**.
2. Выберите необходимое соотношение сторон.
3. Нажмите **Enter (Ввод)**.

8.7 РЕГУЛИРОВКА ЯРКОСТИ

1. Выберите **Display (Отображение) > Image Settings (Настройки изображения) > Brightness Mode (Режим яркости)**.
2. Выберите режим яркости.
3. Нажмите **Enter (Ввод)**.

8.8 ВКЛЮЧЕНИЕ РЕЖИМА ESO

1. Выберите **Display (Отображение) > Image Settings (Настройки изображения) > Brightness Mode (Режим яркости)**.
2. Выберите режим **Eso**.
3. Нажмите **Enter (Ввод)**.

8.9 ВКЛЮЧЕНИЕ СКРЫТЫХ СУБТИТРОВ

1. Выберите **Setup (Настройка) > Options (Параметры) > Closed Caption (Скрытые субтитры)**.
2. Выберите **CC1** или **CC2**.
3. Нажмите **Enter (Ввод)**.

4. 10 ОТОБРАЖЕНИЕ ТЕСТОВОГО ИЗОБРАЖЕНИЯ

1. Выберите **Setup (Настройка) > Test Pattern (Тестовое изображение)**.
2. Выберите тестовое изображение.
3. Нажмите **Enter (Ввод)**.

8.11 ЗАЩИТА ОТ НЕСАНКЦИОНИРОВАННОГО ИСПОЛЬЗОВАНИЯ

1. Выберите **Setup (Настройка) > Security (Безопасность) > Security (Безопасность)**.
2. Выберите **On (Вкл.)**. Пароль по умолчанию — 1234.
3. Нажмите **Enter (Ввод)**.

8.12 ИЗМЕНЕНИЕ ПАРОЛЯ

1. Выберите **Setup (Настройка) > Security (Безопасность) > Change Password (Изменение пароля)**.
2. Введите новый пароль.
3. Нажмите **Enter (Ввод)**.



ИНФОРМАЦИЯ

Не теряйте пароль. Пароль можно сбросить только в авторизованном сервисном центре ScreenPlay.

8.13 УПРАВЛЕНИЕ ПРОЕКТОРОМ ЧЕРЕЗ БРАУЗЕР

1. Подключите проектор к активному сетевому разъему через разъем RJ-45 на задней панели.
2. Выберите **Network (Сеть) > LAN > DHCP**.
3. Выберите **On (Вкл.)**.
4. Нажмите **Enter (Ввод)**.
5. Выберите **Network (Сеть) > LAN > IP Address (IP-адрес)**, чтобы просмотреть IP-адрес проектора.
6. Откройте браузер.
7. Введите IP-адрес проектора, имя пользователя и пароль. Имя пользователя и пароль по умолчанию — admin.
8. Нажмите **Login (Вход)**. Откроется страница конфигурации проектора.



ИНФОРМАЦИЯ

Этот раздел применим только к проекторам Vista P122 и P123.

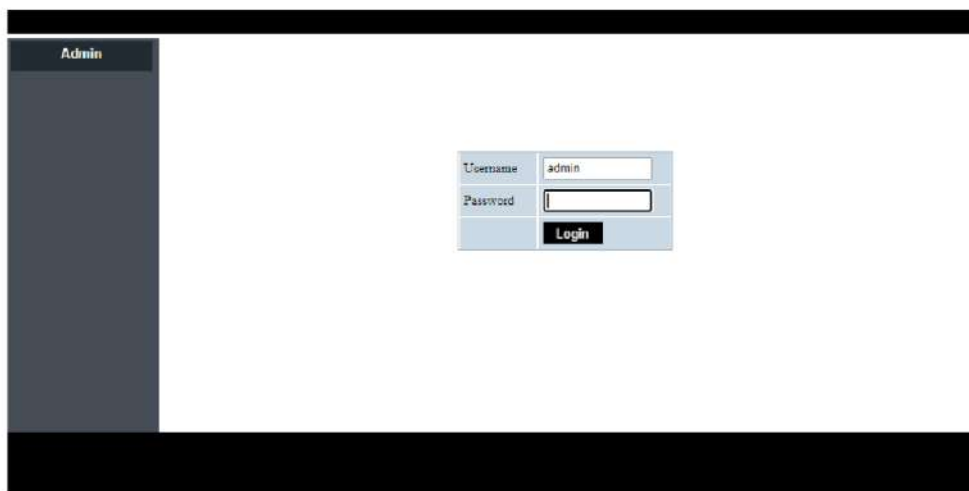

Logout

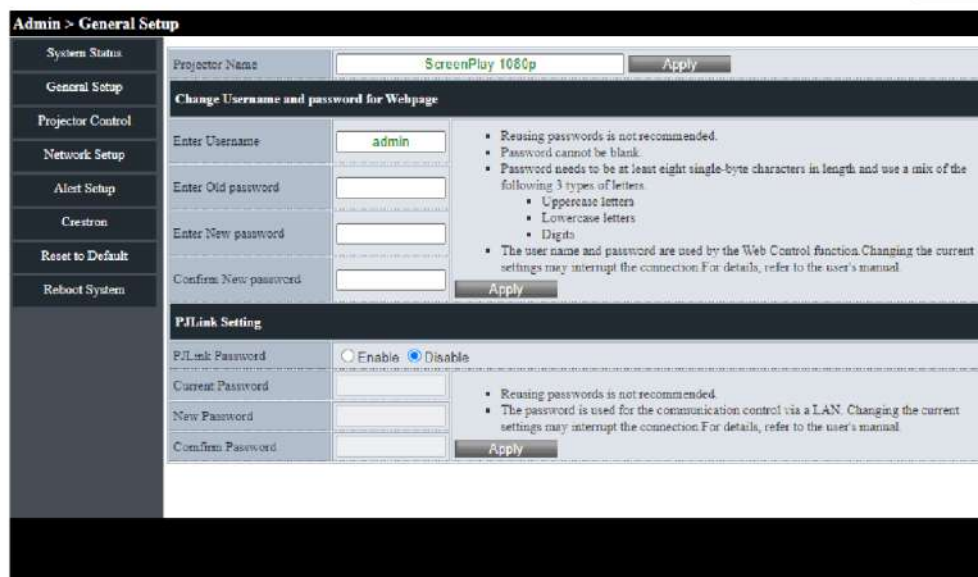

Logout

Admin > System Status

System Status	Model Name	ScreenPlay 1080p
General Setup	Projector Name	ScreenPlay 1080p
Projector Control	FW Version	
Network Setup	System	B01
Alert Setup	LAN	B01
Crestron	LAN Status	
Reset to Default	IP Address	192.168.0.100
Reboot System	Subnet Mask	255.255.255.0
	Default Gateway	192.168.0.254
	MAC Address	00:60:E9:00:00:01

Logout

Admin > Projector Control

System Status	Power On	Power Off	Input	HDMI1	Audio
General Setup	Auto Set	Input	Image		Volume
Projector Control	Auto Source		Brightness	0	Management
Network Setup	AV Mute		Contrast	0	Auto Power Off (Min.)
Alert Setup	Freeze		Sharpness	0	Lamp Power Mode
Crestron	3D Format	Auto	Picture Mode	Presentation	Aspect Ratio
Reset to Default	L/R Reverse				
Reboot System					



Ниже приведен список поддерживаемых соотношений сторон при управлении через браузер.

Соотношение сторон	XGA	WXGA	1080p
4:3	✓	✓	✓
16:9	✓	✓ (см. экранное меню -> Screen Type (Тип экрана))	✓
16:10		✓ (см. экранное меню -> Screen Type (Тип экрана))	
LBX		✓	✓
Собственное	✓	✓	✓
ABTO	✓	✓	✓

Примечание Если в браузере будет выбрано неподдерживаемое соотношение сторон, проектор пропустит этот выбор, а на веб-странице отобразится соотношение сторон, как в экранном меню. Соотношение сторон модели WXGA изменится на настройку типа экрана.

[Logout](#)

Admin > Network Setup

<ul style="list-style-type: none"> System Status General Setup Projector Control Network Setup Alert Setup Crestora Reset to Default Reboot System 	<div style="display: flex; justify-content: space-between;"> <div style="border: 1px solid #ccc; padding: 5px;">IP Setup</div> <div style="text-align: right;"> <input type="radio"/> On <input checked="" type="radio"/> Off </div> </div> <table style="width: 100%; border-collapse: collapse;"> <tr> <td style="border: 1px solid #ccc;">IP Address</td> <td style="border: 1px solid #ccc; width: 40px;">192</td> <td style="border: 1px solid #ccc; width: 40px;">168</td> <td style="border: 1px solid #ccc; width: 40px;">0</td> <td style="border: 1px solid #ccc; width: 40px;">100</td> </tr> <tr> <td style="border: 1px solid #ccc;">Subnet Mask</td> <td style="border: 1px solid #ccc;">255</td> <td style="border: 1px solid #ccc;">255</td> <td style="border: 1px solid #ccc;">255</td> <td style="border: 1px solid #ccc;">0</td> </tr> <tr> <td style="border: 1px solid #ccc;">Default Gateway</td> <td style="border: 1px solid #ccc;">192</td> <td style="border: 1px solid #ccc;">168</td> <td style="border: 1px solid #ccc;">0</td> <td style="border: 1px solid #ccc;">254</td> </tr> <tr> <td style="border: 1px solid #ccc;">DNS Server</td> <td style="border: 1px solid #ccc;">192</td> <td style="border: 1px solid #ccc;">168</td> <td style="border: 1px solid #ccc;">0</td> <td style="border: 1px solid #ccc;">51</td> </tr> </table> <div style="text-align: right; margin-top: 5px;"><input type="button" value="Apply"/></div>	IP Address	192	168	0	100	Subnet Mask	255	255	255	0	Default Gateway	192	168	0	254	DNS Server	192	168	0	51
IP Address	192	168	0	100																	
Subnet Mask	255	255	255	0																	
Default Gateway	192	168	0	254																	
DNS Server	192	168	0	51																	

[Logout](#)

Admin > Alert Setup

<ul style="list-style-type: none"> System Status General Setup Projector Control Network Setup Alert Setup Crestora Reset to Default Reboot System 	<div style="border: 1px solid #ccc; padding: 5px;"> <div style="display: flex; justify-content: space-between;"> <div style="border: 1px solid #ccc; padding: 5px;">Alert Type</div> <div style="text-align: right;"> <input type="checkbox"/> Fan Error <input type="checkbox"/> High Temp Warning <input type="checkbox"/> Light Source Error </div> </div> <div style="border: 1px solid #ccc; padding: 5px; margin-top: 5px;"> <input checked="" type="checkbox"/> Alert Mail Notification </div> <div style="border: 1px solid #ccc; padding: 5px; margin-top: 5px;"> SMTP Setting </div> <div style="border: 1px solid #ccc; padding: 5px; margin-bottom: 5px;"> SMTP Server <input style="width: 100%;" type="text"/> </div> <div style="border: 1px solid #ccc; padding: 5px; margin-bottom: 5px;"> From <input style="width: 100%;" type="text"/> </div> <div style="border: 1px solid #ccc; padding: 5px; margin-bottom: 5px;"> Username <input style="width: 100%;" type="text"/> </div> <div style="border: 1px solid #ccc; padding: 5px; margin-bottom: 5px;"> Password <input style="width: 100%;" type="text"/> </div> <div style="border: 1px solid #ccc; padding: 5px; margin-top: 5px;"> Email Setting </div> <div style="border: 1px solid #ccc; padding: 5px; margin-bottom: 5px;"> Mail Subject <input style="width: 100%;" type="text"/> </div> <div style="border: 1px solid #ccc; padding: 5px; margin-bottom: 5px;"> Mail Content <input style="width: 100%; height: 40px;" type="text"/> </div> <div style="border: 1px solid #ccc; padding: 5px; margin-bottom: 5px;"> To <input style="width: 100%;" type="text"/> </div> <div style="text-align: right; margin-top: 5px;"> <input type="button" value="Apply"/> <input type="button" value="Send Test Mail"/> </div> </div>
--	---

Logout

Admin > Crestron

System Status		
General Setup		
Projector Control		
Network Setup		
Alert Setup		
Crestron		
Reset to Default		
Reboot System		

Crestron Settings		
Connect to	Control Box	
Control Box IPID	7	
Control Box IP	255.255.255.255	Off-line
Control Box Port	41794	
VC4 RoomID		
RoomView IPID	5	
Device Username		
Device Password		
Use SSL	Disable	
Use Certificate	Disable	
Upload Certificate File	Upload File	
FITC Registration URL		
FITC Registration Port	443	Off-line
Auto Discovery	Enable	

Logout

Admin > Crestron

System Status		
General Setup		
Projector Control		
Network Setup		
Alert Setup		
Crestron		
Reset to Default		
Reboot System		

Device Username		
Device Password		
Use SSL	Disable	
Use Certificate	Disable	
Upload Certificate File	Upload File	
FITC Registration URL		
FITC Registration Port	443	Off-line
Auto Discovery	Enable	Apply
XGO Information		
MAC Address	00.60.a9.00.00.01	Off-line
Serial Number		
System Time Settings		
Current Time	2021-11-01 00:03:52	
NTP Function	<input checked="" type="radio"/> Enable <input type="radio"/> Disable	
NTP Server	time.nist.gov	
Time Zone	+8	Apply

Logout

Admin > Reset to Default

- System Status
- General Setup
- Projector Control
- Network Setup
- Alert Setup
- Ceastron
- Reset to Default
- Reboot System

**Reset Default**
This will restore the LAN settings.
Apply

Logout

Admin > Reboot System

- System Status
- General Setup
- Projector Control
- Network Setup
- Alert Setup
- Ceastron
- Reset to Default
- Reboot System

**Reboot System**
Reboot this device?
Apply

**ИНФОРМАЦИЯ**

Применимо только к серии Superior.

8.14 ПРЯМОЕ ПОДКЛЮЧЕНИЕ КОМПЬЮТЕРА К ПРОЕКТОРУ

1. Выберите **Network (Сеть) > LAN > DHCP**.
2. Выберите **Off (Выкл.)**.
3. Нажмите **Enter (Ввод)**.
4. Выберите **Network (Сеть) > LAN**.
5. Настройте IP-адрес, маску подсети, шлюз и параметры DNS.
6. Настройте в компьютере тот же IP-адрес, маску подсети, шлюз и параметры DNS.
7. Откройте браузер.
8. Введите IP-адрес проектора, имя пользователя и пароль. Имя пользователя и пароль по умолчанию — **admin**.

**ИНФОРМАЦИЯ**

Применимо только к серии Superior.

9. ОЧИСТКА

Не используйте консервированный воздух или любые абразивные подушечки, бумажные полотенца, чистящие порошки, средства для мытья стекол или растворители (например, спирт, растворитель краски или бензин).
Перед очисткой отключите проектор от сети.

9.1 ОЧИСТКА ОБЪЕКТИВА

Очистите объектив проектора слегка влажной тканью. Не распыляйте жидкость непосредственно на объектив.

9.2 ОЧИСТКА КОРПУСА

Очистите корпус проектора слегка влажной тканью.

9.3 ОЧИСТКА ВЕНТИЛЯЦИОННЫХ ОТВЕРСТИЙ

Очистите отверстия для забора воздуха мягкой и сухой тканью, мягкой щеткой или небольшим пылесосом, предназначенным для очистки электрических устройств.

10. САНИТАРНАЯ ОБРАБОТКА

- Используйте только слегка смоченную ткань из микроволокна, чтобы избежать возникновения неисправности и возможного необратимого повреждения электронных деталей. Слегка очистите поверхности проектора, не касаясь точек подключения, вентиляционных отверстий и объектива.
- После нанесения протрите насухо чистой сухой тканью из микроволокна.

Соблюдайте все инструкции по технике безопасности и обращению с чистящим раствором и храните его в недоступном для детей месте. Для школ, проводящих общую глубокую уборку своих помещений, ниже приведены шаги по надлежащей защите проектора до распыления химических веществ или использования устройств для распыления тумана.

- Отключите проектор от источника питания.
- Накройте проектор, чтобы предотвратить повреждение внутренних электронных компонентов.
- Не забудьте снять защитное покрытие перед использованием.

Убедитесь, что лица, имеющие доступ к устройствам ScreenPlay, знают процедуру очистки.

**ВНИМАНИЕ!**

Убедитесь, что устройство ScreenPlay полностью покрыто со всех сторон перед глубокой очисткой помещения. Не допускайте попадания или распыления химических веществ на поверхность изделия: это позволит избежать повреждения внутренних электронных компонентов и внешних частей корпуса.

**ИНФОРМАЦИЯ**

До и после использования проекторов ScreenPlay необходимо вымыть и высушить руки в соответствии с правилами личной гигиены.

Если у вас есть вопросы, касающиеся этих процедур, обратитесь в службу технической поддержки ScreenPlay. Контактные данные приведены [здесь](#).

11. УТИЛИЗАЦИЯ

11.1 УТИЛИЗАЦИЯ ЭЛЕКТРИЧЕСКИХ КОМПОНЕНТОВ



Символ на устройстве, принадлежностях или упаковке означает, что это устройство необходимо утилизировать отдельно от несортированных бытовых отходов. Утилизируйте устройство через пункт сбора отходов электрического и электронного оборудования, если вы живете в ЕС и других европейских странах, которые используют системы раздельного сбора отходов электрического и электронного оборудования. Утилизируя устройство надлежащим образом, вы помогаете избежать возможных опасностей для окружающей среды и здоровья населения, которые могут возникнуть при неправильной обработке отходов оборудования. Переработка материалов помогает сохранять природные ресурсы.

11.2 УТИЛИЗАЦИЯ ОТХОДОВ УПАКОВКИ

Упаковка изготовлена из экологически чистых материалов, которые можно утилизировать на местных предприятиях по переработке отходов. Утилизируя упаковку и отходы упаковки надлежащим образом, вы помогаете избежать возможных опасностей для окружающей среды и здоровья населения.

12.1 СВЕТОДИОДНЫЕ ИНДИКАТОРЫ

В следующей таблице описаны цвета светодиодных индикаторов и их значение.

НЕИСПРАВНОСТЬ	ИНДИКАЦИЯ	ОПИСАНИЕ
Питание	Постоянно светится синим	Нормальная работа
Питание	Мигает синим	Проектор прогревается, выключается или остывает. Пульт дистанционного управления может быть отключен, когда индикатор мигает синим цветом.
Питание	Постоянно светится красным	Режим ожидания
Питание	Выкл.	Выключен или спящий режим
Лампа	Красный мигающий	Неисправность лампы
Температура	Красный мигающий	Неисправность вентилятора
Температура	Постоянно светится красным	Перегрев

Проектор автоматически выключится в случае неисправности лазера, вентилятора или перегрева. Отсоедините кабель питания от проектора, подождите 30 секунд и повторите попытку. Если предупреждающие индикаторы загораются или мигают, обратитесь за помощью в ближайший сервисный центр.

12.2 УСТРАНЕНИЕ НЕПОЛАДОК, СВЯЗАННЫХ С ВКЛЮЧЕНИЕМ И ВЫКЛЮЧЕНИЕМ

В следующей таблице приведены способы устранения неисправностей, которые могут возникнуть при включении или выключении проектора.

НЕИСПРАВНОСТЬ	ПРИЧИНА	СПОСОБ УСТРАНЕНИЯ
Проектор не включается.	Отсутствует питание	Проверьте, подключен ли кабель питания. Убедитесь, что индикатор питания горит.
Проектор не включается.	Проектор перегрелся	Убедитесь, что вокруг впускного и выпускного отверстий есть свободное пространство не менее 30 см. Подождите пять минут и попробуйте снова включить проектор. Если проектор используется на высоте выше 1600 м, откройте экранное меню и установите для параметра High Altitude (Большая высота) значение ON (Вкл.).
Проектор самостоятельно выключается.	Установлен таймер автоматического выключения	Откройте экранное меню и настройте автоматическое выключение питания.

12.3 УСТРАНЕНИЕ ПРОБЛЕМ С ИЗОБРАЖЕНИЕМ

В следующей таблице приведены способы устранения возможных проблем с изображением.

НЕИСПРАВНОСТЬ	ПРИЧИНА	СПОСОБ УСТРАНЕНИЯ
Отсутствует изображение	Неправильно выбран источник.	Повторно нажмите кнопку Source (Источник) или одну из кнопок источника.
Отсутствует изображение	Кабель устройства-источника не подсоединен.	Убедитесь, что кабель источника надежно подсоединен к проектору и устройству-источнику.
Отсутствует изображение	Не воспроизводится контент источника	Убедитесь, что в источнике не остановлено или не приостановлено воспроизведение видео. Если в качестве источника используется компьютер, убедитесь, что на нем не включена экранная заставка или режим энергосбережения, а затем повторно включите передачу видео на проектор.
Отсутствует изображение	Отключен аудио- и видеовыход	Убедитесь, что кнопка AV Mute (отключение видео) не нажата.
Отсутствует изображение	Настройка яркости и/или контрастности слишком низкая	Используйте экранное меню для настройки яркости и контрастности.

НЕИСПРАВНОСТЬ	ПРИЧИНА	СПОСОБ УСТРАНЕНИЯ
Изображение перевернуто	Неправильно установлена ориентация.	Настройте ориентацию в экранном меню.
Стороны изображения наклонены	Проектор не расположен перпендикулярно экрану.	Убедитесь, что проектор расположен по центру экрана и ниже нижней части экрана.
Стороны изображения наклонены	Неправильно скорректированы трапециевидные искажения.	Нажмите кнопки Keystone+ или Keystone-, чтобы выровнять изображение.
Изображение слишком маленькое или слишком большое.	Проектор находится слишком далеко от экрана или слишком близко к нему.	Переместите проектор
Изображение слишком маленькое или слишком большое.	Неправильно установлен масштаб.	Нажимайте кнопки увеличения или уменьшения масштаба, чтобы настроить масштаб.
Изображение слишком темное	Включен режим ECO.	Убедитесь, что проектор не перешел принудительно в режим ECO из-за слишком высокой температуры окружающего пространства.
Изображение размыто	Фокус установлен неправильно.	Отрегулируйте фокус с помощью колесика фокусировки.
Изображение размыто	Проектор находится слишком далеко от экрана или слишком близко к нему.	Убедитесь, что расстояние между проектором и экраном находится в пределах диапазона регулировки объектива.
Изображение размыто	Пятно или конденсат на объективе.	Очистите объектив. На объективе может образоваться конденсат, если холодный проектор установили в теплом месте и включили.
Изображение прокручивается или мерцает	Разрешение и/или частота источника не поддерживаются.	Убедитесь, что разрешение и частота источника поддерживаются проектором.

12.4 УСТРАНЕНИЕ НЕПОЛАДОК, СВЯЗАННЫХ С ИЗОБРАЖЕНИЕМ, ЗВУКОМ И ДИСТАНЦИОННЫМ УПРАВЛЕНИЕМ

В следующей таблице приведены способы устранения возможных проблем с изображением, звуком и дистанционным управлением.

НЕИСПРАВНОСТЬ	ПРИЧИНА	СПОСОБ УСТРАНЕНИЯ
Видео остановлено	Нажата кнопка Freeze (Стоп-кадр).	Нажмите кнопку Freeze (Стоп-кадр) на пульте дистанционного управления, чтобы возобновить воспроизведение видео.
Изображение растянуто	Источник 16:9 (широкоэкранный формат) настроен неправильно.	Убедитесь, что для источника настроено отображение с соотношением сторон 16:9 (широкоэкранный формат).
Изображение растянуто	Источник с форматом Letterbox (LBX) настроен неправильно.	В экранном меню установите соотношение сторон LBX.
Изображение растянуто	Источник 4:3 настроен неправильно.	В экранном меню установите соотношение сторон 4:3.
Нет звука	Звук отключен.	Нажмите кнопку Mute (Отключить звук), чтобы включить звук.
Нет звука	Настроен слишком низкий уровень громкости.	Нажмите кнопку увеличения громкости, чтобы увеличить громкость.
Нет звука	Кабель устройства-источника не подсоединен.	Убедитесь, что кабель источника надежно подсоединен к проектору и устройству-источнику.
Нет звука	В источнике отключен звук.	Убедитесь, что в источнике не отключен звук.
Пульт дистанционного управления не работает.	Разряжены батареи.	Установите новые батареи.
Пульт дистанционного управления не работает.	Батареи установлены неправильно.	Извлеките и правильно установите батареи.
Пульт дистанционного управления не работает.	Пульт дистанционного управления находится слишком далеко от проектора.	Пульт дистанционного управления должен находиться на расстоянии не более 5 м от проектора.

НЕИСПРАВНОСТЬ	ПРИЧИНА	СПОСОБ УСТРАНЕНИЯ
Пульт дистанционного управления не работает.	ИК-приемник не обнаруживает пульт дистанционного управления.	Убедитесь в отсутствии препятствий между пультом дистанционного управления и ИК-приемником проектора. Убедитесь, что угол пульта дистанционного управления находится в пределах $\pm 20^\circ$ по отношению к ИК-приемнику проектора. Убедитесь в отсутствии ламп дневного света, которые светят на ИК-приемник проектора.

Если неисправность проектора не устранена, обратитесь в службу поддержки ScreenPlay здесь.

12.5 СЕРВИСНОЕ ОБСЛУЖИВАНИЕ

Сервисное обслуживание требуется, если проектор был поврежден, попал под дождь или в сырость, не работает нормально или его уронили. Все работы по обслуживанию и ремонту должны выполняться уполномоченным представителем ScreenPlay.

13. ДОПОЛНИТЕЛЬНАЯ ИНФОРМАЦИЯ

13.1 НАЗНАЧЕНИЕ КОНТАКТОВ РАЗЪЕМА RS-232

НОМЕР КОНТАКТА	В0: ПОДРОБНАЯ СИНХРОНИЗАЦИЯ
1	—
2	RDX
3	TXD
4	—
5	GND
6	—
7	—
8	—
9	—

13.2 СПИСОК ФУНКЦИЙ ПРОТОКОЛА RS-232

ФУНКЦИЯ	ЗНАЧЕНИЕ
СКОРОСТЬ ПЕРЕДАЧИ ДАННЫХ	19200
БИТ ЧЕТНОСТИ	НЕТ
БИТ ДАННЫХ	8
СТОП-БИТ	1
ЗАДЕРЖКА ВКЛЮЧЕНИЯ	20 СЕКУНД
ЗАДЕРЖКА ВЫКЛЮЧЕНИЯ ПИТАНИЯ	20 СЕКУНД
ЗАДЕРЖКА СМЕНЫ ИСТОЧНИКА	8 СЕКУНД
МИНИМАЛЬНАЯ ЗАДЕРЖКА МЕЖДУ КОМАНДАМИ	500 МИЛЛИСЕКУНД
МИНИМАЛЬНАЯ ЗАДЕРЖКА МЕЖДУ СИМВОЛАМИ	2 МИЛЛИСЕКУНДЫ

13.2.1 КОДЫ КОМАНД RS-232 ДЛЯ ПРОЕКТОРА

КОД	КОД ASCII	ШЕСТНАДЦАТЕРИЧНЫЙ КОД	FUNCTION	VALUE/RANGE	SP2234 SP2234ST	SP2236 SP2236ST	SP2238 SP2238ST
S001	~XX001	7E 30 30 30 30 20 31 0D	Питание	Вкл.	Да	Да	Да
S001	~XX00 0	7E 30 30 30 30 20 30 0D	Питание	Выкл. (0/2 для обратной совместимости)	Да	Да	Да
S002	~XX00 1 ~nnnn	7E 30 30 30 20 31 20 a 0D	Питание вкл. с паролем ~nnnn	"nnnn = пароль ~0000 (a=7E 30 30 30 30) ~9999 (a=7E 39 39 39 39)"	Да	Да	Да
S003	~XX01 1	7E 30 30 30 31 20 31 0D	Повторная синхронизация		Да	Да	Да
S004	~XX021	7E 30 30 30 32 20 31 0D	Отключение аудио- и видеовходов	Вкл.	Да	Да	Да
S004	~XX02 0	7E 30 30 30 32 20 30 0D	Отключение аудио- и видеовходов	Выкл. (0/2 для обратной совместимости)	Да	Да	Да
S005	~XX031	7E 30 30 30 33 20 31 0D	Отключение звука	Вкл.	Да	Да	Да
S005	~XX03 0	7E 30 30 30 33 20 30 0D	Отключение звука	Выкл. (0/2 для обратной совместимости)	Да	Да	Да
S006	~XX041	7E 30 30 30 34 20 31 0D	Стоп-кадр		Да	Да	Да
S006	~XX04 0	7E 30 30 30 34 20 30 0D	Отключение стоп-кадра	(0/2 для обратной совместимости)	Да	Да	Да
S007	~XX051	7E 30 30 30 35 20 31 0D	Увеличение масштаба		Да	Да	Да
S008	~XX061	7E 30 30 30 36 20 31 0D	Уменьшение масштаба		Да	Да	Да
S009	~XX11 0	7E 30 30 31 31 20 30 0D	Функция ИК	Выкл.	Нет	Нет	Нет
S009	~XX11 1	7E 30 30 31 31 20 31 0D	Функция ИК	Вкл.	Нет	Нет	Нет
S010	~XX12 5	7E 30 30 31 32 20 35 0D	Команды источника	VGA	Да	Да	Да
S010	~XX12 9	7E 30 30 31 32 20 39 0D	Команды источника	S-Video	Нет	Нет	Нет
S010	~XX12 10	7E 30 30 31 32 20 31 30 0D	Команды источника	Видео	Да	Да	Да
S010	~XX12 1	7E 30 30 31 32 20 31 0D	Команды источника	HDMI (HDMI 1)	Да	Да	Да
S010	~XX12 15	7E 30 30 31 32 20 31 35 0D	Команды источника	HDMI 2	Да	Да	Да
S011	~XX201	7E 30 30 32 30 20 31 0D	Режим изображения	Presentation	Да	Да	Да

КОД	КОД ASCII	ШЕСТИНАДЦАТИРИЧНЫЙ КОД	FUNCTION	VALUE/RANGE	SP2234 SP2234ST	SP2236 SP2236ST	SP2238 SP2238ST
S011	~XX20 2	7E 30 30 32 30 20 32 0D	Режим изображения	Bright	Да	Да	Да
S011	~XX20 3	7E 30 30 32 30 20 33 0D	Режим изображения	Movie (Cinema)	Да	Да	Да
S011	~XX20 4	7E 30 30 32 30 20 34 0D	Режим изображения	sRGB	Да	Да	Да
S011	~XX20 13	7E 30 30 32 30 20 31 33 0D	Режим изображения	DICOM SIM.	Да	Да	Да
S011	~XX20 5	7E 30 30 32 30 20 35 0D	Режим изображения	User	Да	Да	Да
S011	~XX20 9	7E 30 30 32 30 20 39 0D	Режим изображения	3D	Да	Да	Да
S011	~XX20 12	7E 30 30 32 30 20 31 32 0D	Режим изображения	Game	Да	Да	Да
S011	~XX20 22	7E 30 30 32 30 20 32 32 0D	Режим изображения	HDR SIM.	Да	Да	Да
S011	~XX20 26	7E 30 30 32 30 20 32 36 0D	Режим изображения	HLG SIM.	Да	Да	Да
S012	~XX21 n	7E 30 30 32 31 20 a 0D	Яркость	n=-50(a = 2D35 30) ~50(a = 3530)	Да	Да	Да
S013	~XX22 n	7E 30 30 32 32 20 a 0D	Контрастность	n=-50(a = 2D35 30) ~50(a = 3530)	Да	Да	Да
S014	~XX23 n	7E 30 30 32 33 20 a 0D	Резкость	n = 1 (a=31) ~ 15 (a=31 35)	Да	Да	Да
S015	~XX24 n	7E 30 30 32 34 20 a 0D	Усиление/смещение RGB: усиление красного	n=-50(a = 2D35 30) ~50(a = 3530)	Да	Да	Да
S016	~XX25 n	7E 30 30 32 35 20 a 0D	Усиление/смещение RGB: усиление зеленого	n=-50(a = 2D35 30) ~50(a=3530)	Да	Да	Да
S017	~XX26n	7E 30 30 32 36 20 a 0D	Усиление/смещение RGB: усиление синего	n = -50 (a = 2D 35 30) ~50(a=3530)	Да	Да	Да
S018	~XX27 n	7E 30 30 32 3720 a0D	Усиление/смещение RGB: смещение красного	n = -50 (a = 2D 35 30) ~50(a=3530)	Да	Да	Да
S019	~XX28 n	7E 30 30 32 38 20 a 0D	Усиление/смещение RGB: смещение зеленого	n = -50 (a = 2D 35 30) ~50(a=3530)	Да	Да	Да
S020	~XX29n	7E 30 30 32 39 20 a 0D	Усиление/смещение RGB: смещение синего	n = -50 (a = 2D 35 30) ~50(a=3530)	Да	Да	Да
S021	~XX34 n	7E 30 30 33 34 20 a 0D	BrilliantColor™	n = 1 (a=30) ~ 10 (a=31 30)	Да	Да	Да
S022	~XX351	7E 30 30 33 35 20 31 0D	Гамма	Кино	Да	Да	Да
S022	~XX352	7E 30 30 33 35 20 32 0D	Гамма	Видео	Да	Да	Да

КОД	КОД ASCII	ШЕСТНАДЦАТЕРИЧНЫЙ КОД	FUNCTION	VALUE/RANGE	SP2234 SP2234ST	SP2236 SP2236ST	SP2238 SP2238ST
S022	~XX353	7E 30 30 33 35 20 33 0D	Гамма	Графика	Да	Да	Да
S022	~XX354	7E 30 30 33 35 20 34 0D	Гамма	Стандартная (2.2)	Да	Да	Да
S022	~XX355	7E 30 30 33 35 20 35 0D	Гамма	1.8	Да	Да	Да
S022	~XX35 6	7E 30 30 33 35 20 36 0D	Гамма	2.0	Да	Да	Да
S022	~XX35 12	7E 30 30 33 35 20 31 31 0D	Гамма	2.4	Да	Да	Да
S022	~XX35 8	7E 30 30 33 35 20 38 0D	Гамма	2.6	Да	Да	Да
S023	~XX364	7E 30 30 33 36 20 34 0D	Цветовая температура	Теплая	Да	Да	Да
S023	~XX361	7E 30 30 33 36 20 31 0D	Цветовая температура	Стандартная	Да	Да	Да
S023	~XX362	7E 30 30 33 36 20 32 0D	Цветовая температура	Прохладная	Да	Да	Да
S023	~XX363	7E 30 30 33 36 20 33 0D	Цветовая температура	Холодная	Да	Да	Да
S024	~XX371	7E 30 30 33 37 20 31 0D	Цветовое пространство	Авто	Да	Да	Да
S024	~XX37 2	7E 30 30 33 37 20 32 0D	Цветовое пространство	RGB\RGB	Да	Да	Да
S024	~XX37 3	7E 30 30 33 37 20 33 0D	Цветовое пространство	YUV	Да	Да	Да
S024	~XX37 4	7E 30 30 33 37 20 34 0D	Цветовое пространство	RGB	Да	Да	Да
S025	~XX44 n	7E 30 30 34 35 20 a 0D	Оттенок	n = -50 (a = 2D 35 30) ~50(a = 3530)	Да	Да	Да
S026	~XX45 n	7E 30 30 34 34 20 a 0D	Цвет (насыщенность)	n=-50(a = 2D35 30) ~50(a = 3530)	Да	Да	Да
S027	~XX461	7E 30 30 34 36 20 31 0D	Яркость	Яркость -	Да	Да	Да
S027	~XX46 2	7E 30 30 34 36 20 32 0D	Яркость	Яркость +	Да	Да	Да
S028	~XX471	7E 30 30 34 37 20 31 0D	Контраст	Контраст -	Да	Да	Да
S028	~XX47 2	7E 30 30 34 37 20 32 0D	Контраст	Контраст +	Да	Да	Да
S029	~XX591	7E 30 30 35 39 20 31 0D	Четыре угла	Верхний левый (правый +)	Да	Да	Да
S029	~XX59 2	7E 30 30 35 39 20 32 0D	Четыре угла	Верхний левый (левый +)	Да	Да	Да
S029	~XX593	7E 30 30 35 39 20 33 0D	Четыре угла	Верхний левый (вверх +)	Да	Да	Да

КОД	КОД ASCII	ШЕСТНАДЦАТИРИЧНЫЙ КОД	FUNCTION	VALUE/RANGE	SP2234 SP2234ST	SP2236 SP2236ST	SP2238 SP2238ST
S029	~XX594	7E 30 30 35 39 20 34 0D	Четыре угла	Верхний левый (вниз +)	Да	Да	Да
S029	~XX595	7E 30 30 35 39 20 35 0D	Четыре угла	Верхний правый (правый +)	Да	Да	Да
S029	~XX59 6	7E 30 30 35 39 20 36 0D	Четыре угла	Верхний правый (левый +)	Да	Да	Да
S029	~XX597	7E 30 30 35 39 20 37 0D	Четыре угла	Верхний правый (вверх +)	Да	Да	Да
S029	~XX598	7E 30 30 35 39 20 38 0D	Четыре угла	Верхний правый (вниз +)	Да	Да	Да
S029	~XX59 9	7E 30 30 35 39 20 39 0D	Четыре угла	Нижний левый (правый +)	Да	Да	Да
S029	~XX59 10	7E 30 30 35 39 20 31 30 0D	Четыре угла	Нижний левый (левый +)	Да	Да	Да
S029	~XX59 11	7E 30 30 35 39 20 31 31 0D	Четыре угла	Нижний левый (вверх +)	Да	Да	Да
S029	~XX59 12	7E 30 30 35 39 20 31 32 0D	Четыре угла	Нижний левый (вниз +)	Да	Да	Да
S029	~XX59 13	7E 30 30 35 39 20 31 33 0D	Четыре угла	Нижний правый (справа +)	Да	Да	Да
S029	~XX59 14	7E 30 30 35 39 20 31 34 0D	Четыре угла	Нижний правый (левый +)	Да	Да	Да
S029	~XX59 15	7E 30 30 35 39 20 31 35 0D	Четыре угла	Нижний правый (вверх +)	Да	Да	Да
S029	~XX59 16	7E 30 30 35 39 20 31 36 0D	Четыре угла	Нижний правый (вниз +)	Да	Да	Да
S030	~XX601	7E 30 30 36 30 20 31 0D	Формат (соотношение сторон)	4:3	Да	Да	Да
S030	~XX602	7E 30 30 36 30 20 32 0D	Формат (соотношение сторон)	16:9	Да	Да	Да
S030	~XX60 3	7E 30 30 36 30 20 33 0D	Формат (соотношение сторон)	16:10	Да	Нет	Да
S030	~XX60 5	7E 30 30 36 30 20 35 0D	Формат (соотношение сторон)	LBX	Да	Да	Да
S030	~XX60 6	7E 30 30 36 30 20 36 0D	Формат (соотношение сторон)	Собственный	Да	Да	Да
S030	~XX60 7	7E 30 30 36 30 20 37 0D	Формат (соотношение сторон)	Авто	Да	Да	Да
S031	~XX61 n	7E 30 30 36 31 20 a 0D	Маска краев	n = 0 (a=30) ~ 10 (a=31 30)	Да	Да	Да

КОД	КОД ASCII	ШЕСТИНАДЦАТЕРИЧНЫЙ КОД	FUNCTION	VALUE/RANGE	SP2234 SP2234ST	SP2236 SP2236ST	SP2238 SP2238ST
S032	~XX62n	7E 30 30 36 32 20 a 0D	Масштаб	n = -5(a = 2D35)~25 (a = 3235)	Да	Да	Да
S033	~XX63 n	7E 30 30 36 33 20 a 0D	Сдвиг изображения по горизонтали	n = -100 (a=2D 31 30 30) ~ 100 (a= 31 30 30)	Да	Да	Да
S034	~XX64 n	7E 30 30 36 34 20 a 0D	Сдвиг изображения по вертикали	n = -100 (a=2D 31 30 30) ~ 100 (a= 31 30 30)	Да	Да	Да
S035	~XX65 n	7E 30 30 36 35 20 a 0D	Трапеция по горизонтали	n = -30 (a = 2D 33 30) ~30(a = 3330)	Да	Да	Да
S036	~XX66n	7E 30 30 36 36 20 a 0D	Трапеция по вертикали	n = -30 (a = 2D 33 30) ~30(a=3330)	Да	Да	Да
S037	~XX691	7E 30 30 36 39 20 31 0D	Автокоррекция трапецеидальных искажений	Вкл.	Да	Да	Да
S037	~XX690	7E 30 30 36 39 20 30 0D	Автокоррекция трапецеидальных искажений	Выкл. (0/2 для обратной совместимости)	Да	Да	Да
S037	~XX701	7E 30 30 37 30 20 31 0D	Язык	English	Да	Да	Да
S037	~XX70 2	7E 30 30 37 30 20 32 0D	Язык	Deutsch	Да	Да	Да
S037	~XX70 3	7E 30 30 37 30 20 33 0D	Язык	Français	Да	Да	Да
S037	~XX70 4	7E 30 30 37 30 20 34 0D	Язык	Italiano	Да	Да	Да
S037	~XX70 5	7E 30 30 37 30 20 35 0D	Язык	Español	Да	Да	Да
S037	~XX70 6	7E 30 30 37 30 20 36 0D	Язык	Português	Да	Да	Да
S037	~XX70 7	7E 30 30 37 30 20 37 0D	Язык	Polski	Да	Да	Да
S037	~XX70 8	7E 30 30 37 30 20 38 0D	Язык	Nederlands	Да	Да	Да
S037	~XX70 9	7E 30 30 37 30 20 39 0D	Язык	Svenska	Да	Да	Да
S037	~XX70 10	7E 30 30 37 30 20 31 30 0D	Язык	Norsk/Dansk	Да	Да	Да
S037	~XX70 11	7E 30 30 37 30 20 31 31 0D	Язык	Suomi	Да	Да	Да
S037	~XX70 12	7E 30 30 37 30 20 31 32 0D	Язык	ελληνικά	Да	Да	Да
S037	~XX70 13	7E 30 30 37 30 20 31 33 0D	Язык	繁體中文	Да	Да	Да

КОД	КОД ASCII	ШЕСТНАДЦАТЕРИЧНЫЙ КОД	FUNCTION	VALUE/RANGE	SP2234 SP2234ST	SP2236 SP2236ST	SP2238 SP2238ST
S037	~XX70 14	7E 30 30 37 30 20 31 34 0D	Язык	简体中文	Да	Да	Да
S037	~XX70 15	7E 30 30 37 30 20 31 35 0D	Язык	日本語	Да	Да	Да
S037	~XX70 16	7E 30 30 37 30 20 31 36 0D	Язык	한국어	Да	Да	Да
S037	~XX70 17	7E 30 30 37 30 20 31 37 0D	Язык	Русский	Да	Да	Да
S037	~XX70 18	7E 30 30 37 30 20 31 38 0D	Язык	Magyar	Да	Да	Да
S037	~XX70 19	7E 30 30 37 30 20 31 39 0D	Язык	Čeština	Да	Да	Да
S037	~XX70 20	7E 30 30 37 30 20 32 30 0D	Язык	پښتو	Да	Да	Да
S037	~XX70 21	7E 30 30 37 30 20 32 31 0D	Язык	இய	Да	Да	Да
S037	~XX70 22	7E 30 30 37 30 20 32 32 0D	Язык	Türkçe	Да	Да	Да
S037	~XX70 23	7E 30 30 37 30 20 32 33 0D	Язык	پښتو	Да	Да	Да
S037	~XX70 24	7E 30 30 37 30 20 32 34 0D	Язык	हिंदी	Нет	Нет	Нет
S037	~XX70 25	7E 30 30 37 30 20 32 35 0D	Язык	Tiếng Việt	Да	Да	Да
S037	~XX70 26	7E 30 30 37 30 20 32 36 0D	Язык	Bahasa Indonesia	Да	Да	Да
S037	~XX70 27	7E 30 30 37 30 20 32 37 0D	Язык	Română	Да	Да	Да
S037	~XX70 28	7E 30 30 37 30 20 32 38 0D	Язык	Slovenčina	Да	Да	Да
S037	~XX70 29	7E 30 30 37 30 20 32 39 0D	Язык	Pilipino	Нет	Нет	Нет

КОД	КОД ASCII	ШЕСТИНАДЦАТИЧНЫЙ КОД	FUNCTION	VALUE/RANGE	SP2234 SP2234ST	SP2236 SP2236ST	SP2238 SP2238ST
S037	~XX70 30	7E 30 30 37 30 20 33 30 0D	Язык	Melayu	Нет	Нет	Нет
S037	~XX70 31	7E 30 30 37 30 20 33 31 0D	Язык	বাংলা	Нет	Нет	Нет
S039	~XX71 1	7E 30 30 37 31 20 31 0D	Проецирование	Спереди	Да	Да	Да
S039	~XX71 2	7E 30 30 37 31 20 32 0D	Проецирование	Задняя	Да	Да	Да
S039	~XX71 3	7E 30 30 37 31 20 33 0D	Проецирование	Спереди на потолке	Да	Да	Да
S039	~XX71 4	7E 30 30 37 31 20 34 0D	Проецирование	Сзади на потолке	Да	Да	Да
S040	~XX72 1	7E 30 30 37 32 20 31 0D	Расположение меню	Сверху слева	Да	Да	Да
S040	~XX72 2	7E 30 30 37 32 20 32 0D	Расположение меню	Сверху справа	Да	Да	Да
S040	~XX72 3	7E 30 30 37 32 20 33 0D	Расположение меню	По центру	Да	Да	Да
S040	~XX72 4	7E 30 30 37 32 20 34 0D	Расположение меню	Снизу слева	Да	Да	Да
S040	~XX72 5	7E 30 30 37 32 20 35 0D	Расположение меню	Снизу справа	Да	Да	Да
S041	~XX73 n	7E 30 30 37 33 20 a 0D	Частота сигнала	n = -10 (a=2D 31 30) ~ 10 (a=31 30) по сигналу	Да	Да	Да
S042	~XX74 n	7E 30 30 37 34 20 a 0D	Фаза сигнала	n = 0 (a=30) ~ 31 (a=33 31) по сигналу	Да	Да	Да
S043	~XX75 n	7E 30 30 37 35 20 a 0D	Сигнал: положение по горизонтали	n = -5 (a = 2D 35) ~ 5 (a=35) по времени	Да	Да	Да
S044	~XX76 n	7E 30 30 37 36 20 a 0D	Сигнал: положение по вертикали	n = -5 (a = 2D 35) ~ 5 (a=35) по времени	Да	Да	Да
S045	~XX77 n	7E 30 30 37 37 20 aabbcc 0D	Таймер безопасности: месяц/день/час	"n = mm/dd/hh mm= 00 (aa=30 30) ~ 12 (aa=31 32) dd = 00 (bb=30 30) ~ 30 (bb=33 30) hh= 00 (cc=30 30) ~ 24 (cc=32 34)"	Да	Да	Да
S046	~XX78 1 ~nnnn	7E 30 30 37 38 20 31 0D	Безопасность	"Включение с паролем ~nnnn = ~0000 (a= 7E 30 30 30 30) ~9999 (a=7E 39 39 39 39)"	Да	Да	Да
S046	~XX78 0 ~nnnn	7E 30 30 37 38 20 32 20 a 0D	Безопасность	"Выключение (0/2 для обратной совместимости) с паролем ~nnnn = ~0000 (a= 7E 30 30 30 30) ~9999 (a=7E 39 39 39 39)"	Да	Да	Да

КОД	КОД ASCII	ШЕСТИНАДЦАТИРИЧНЫЙ КОД	FUNCTION	VALUE/RANGE	SP2234 SP2234ST	SP2236 SP2236ST	SP2238 SP2238ST
S047	~XX79n	7E 30 30 37 39 20 a 0D	Идентификатор проектора	n=00(a = 3030)~99 (a = 39 39)	Нет	Нет	Нет
S048	~XX801	7E 30 30 38 30 20 31 0D	Отключение звука	Вкл.	Да	Да	Да
S048	~XX80 0	7E 30 30 38 30 20 30 0D	Отключение звука	Выкл. (0/2 для обратной совместимости)	Да	Да	Да
S049	~XX81 n	7E 30 30 38 31 20 a 0D	Громкость (звук)	n = 0 (a=30) ~ 10 (a=31 30)	Да	Да	Да
S050	~XX821	7E 30 30 38 32 20 31 0D	Логотип	По умолчанию	Да	Да	Да
S050	~XX82 2	7E 30 30 38 32 20 32 0D	Логотип	Пользовательский	Нет	Нет	Нет
S050	~XX823	7E 30 30 38 32 20 33 0D	Логотип	Нейтральный	Да	Да	Да
S051	~XX88 0	7E 30 30 38 38 20 30 0D	Скрытые субтитры	Выкл.	Да	Да	Да
S051	~XX881	7E 30 30 38 38 20 31 0D	Скрытые субтитры	CC1	Да	Да	Да
S051	~XX88 2	7E 30 30 38 38 20 32 0D	Скрытые субтитры	CC2	Да	Да	Да
S052	~XX90 1	7E 30 30 39 31 20 31 0D	"Тип экрана (только для WXGA/ WUXGA)"	16:10	Да	Нет	Да
S052	~XX900	7E 30 30 39 31 20 30 0D	—	16:9	Да	Нет	Да
S053	~XX91 1	7E 30 30 39 31 20 31 0D	Сигнал автоматически	Вкл.	Да	Да	Да
S053	~XX91 0	7E 30 30 39 31 20 30 0D	Сигнал автоматически	Выкл.	Да	Да	Да
S054	~XX101 1	7E 30 30 31 30 31 20 31 0D	Большая высота	Вкл.	Да	Да	Да
S054	~XX101 0	7E 30 30 31 30 31 20 30 0D	Большая высота	Выкл. (0/2 для обратной совместимости)	Да	Да	Да
S055	~XX102 1	7E 30 30 31 30 32 20 31 0D	Скрытие информации	Вкл.	Нет	Нет	Нет
S055	~XX102 0	7E 30 30 31 30 32 20 30 0D	Скрытие информации	Выкл. (0/2 для обратной совместимости)	Нет	Нет	Нет
S056	~XX103 1	7E 30 30 31 30 33 20 31 0D	Блокировка кнопочной панели	Вкл.	Нет	Нет	Нет
S056	~XX103 0	7E 30 30 31 30 33 20 30 0D	Блокировка кнопочной панели	Выкл. (0/2 для обратной совместимости)	Нет	Нет	Нет

КОД	КОД ASCII	ШЕСТНАДЦАТЕРИЧНЫЙ КОД	FUNCTION	VALUE/RANGE	SP2234 SP2234ST	SP2236 SP2236ST	SP2238 SP2238ST
S057	~XX104 0	7E 30 30 31 30 34 20 30 0D	Цвет фона	Нет	Да	Да	Да
S057	~XX104 1	7E 30 30 31 30 34 20 31 0D	Цвет фона	Синий	Да	Да	Да
S057	~XX104 3	7E 30 30 31 30 34 20 33 0D	Цвет фона	Красный	Да	Да	Да
S057	~XX104 4	7E 30 30 31 30 34 20 34 0D	Цвет фона	Зеленый	Да	Да	Да
S057	~XX104 6	7E 30 30 31 30 34 20 36 0D	Цвет фона	Серый	Да	Да	Да
S057	~XX104 7	7E 30 30 31 30 34 20 37 0D	Цвет фона	Логотип	Да	Да	Да
S058	~XX105 1	7E 30 30 31 30 35 20 31 0D	Direct Power On	Вкл.	Да	Да	Да
S058	~XX105 0	7E 30 30 31 30 35 20 30 0D	Direct Power On	Выкл. (0/2 для обратной совместимости)	Да	Да	Да
S059	~XX106 n	7E 30 30 31 30 36 20 a 0D	"Автоматическое отключение питания (мин) " (5 минут для каждого шага)."	n = 0 (a=30) ~ 180 (a=31 38 30)	Да	Да	Да
S060	~XX107 n	7E 30 30 31 30 37 20 a 0D	"Таймер сна (мин) " (30 минут для каждого шага)."	n = 0 (a=30) ~ 990 (a=39 39 30)	Нет	Нет	Нет
S061	~XX109 1	7E 30 30 31 30 39 20 31 0D	Напоминание о лампе	Вкл.	Нет	Нет	Нет
	~XX109 0	7E 30 30 31 30 39 20 30 0D	Напоминание о лампе	Выкл. (0/2 для обратной совместимости)	Нет	Нет	Нет
S062	~XX110 1	7E 30 30 31 31 30 20 31 0D	Режим яркости	Bright	Нет	Нет	Нет
	~XX110 2	7E 30 30 31 31 30 20 32 0D	Режим яркости	Eco	Да	Да	Да
	~XX110 4	7E 30 30 31 31 30 20 34 0D	Режим яркости	Dynamic	Да	Да	Да
	~XX110 6	7E 30 30 31 31 30 20 36 0D	Режим яркости	Питание	Да	Да	Да

КОД	КОД ASCII	ШЕСТИНАДЦАТЕРИЧНЫЙ КОД	FUNCTION	VALUE/RANGE	SP2234 SP2234ST	SP2236 SP2236ST	SP2238 SP2238ST
S063	~XX111 1	7E 30 30 31 31 31 20 31 0D	Сброс лампы	Да	Нет	Нет	Нет
S064	~XX112 1	7E 30 30 31 31 32 20 31 0D	Сброс до значения по умолчанию: Да (PS. Когда безопасность отключена)	"Да без пароля (безопасность отключена)"	Да	Да	Да
S065	~XX112 1 ~nnnn	7E 30 30 31 31 32 20 31 0D	Сброс до значения по умолчанию: Да (PS. Когда безопасность отключена/включена)	"Да без пароля (безопасность отключена)"	Да	Да	Да
S066	~XX113 1	7E 30 30 31 31 33 20 31 0D	Включение питания по сигналу	Вкл.	Да	Да	Да
	~XX113 0	7E 30 30 31 31 33 20 30 0D	Включение питания по сигналу	Выкл. (0/2 для обратной совместимости)	Да	Да	Да
S067	~XX114 1	7E 30 30 31 31 34 20 31 0D	Режим питания (режим ожидания)	Активно	Да	Да	Да
	~XX114 0	7E 30 30 31 31 34 20 30 0D	Режим питания (режим ожидания)	Есо (< 0,5 Вт)	Да	Да	Да
S068	~XX115 1	7E 30 30 31 31 35 20 31 0D	Быстрое возобновление	Вкл.	Нет	Нет	Нет
	~XX115 0	7E 30 30 31 31 35 20 30 0D	Быстрое возобновление	Выкл. (0/2 для обратной совместимости)	Нет	Нет	Нет
S069	~XX140 10	7E 30 30 31 34 30 20 31 30 0D	Функция ИК	Вверх	Да	Да	Да
	~XX140 11	7E 30 30 31 34 30 20 31 31 0D	Функция ИК	Влево	Да	Да	Да
	~XX140 12	7E 30 30 31 34 30 20 31 32 0D	Функция ИК	Enter (для меню проецирования)	Да	Да	Да
	~XX140 13	7E 30 30 31 34 30 20 31 33 0D	Функция ИК	Вправо	Да	Да	Да
	~XX140 14	7E 30 30 31 34 30 20 31 34 0D	Функция ИК	Вниз	Да	Да	Да
	~XX140 15	7E 30 30 31 34 30 20 31 35 0D	Функция ИК	Keystone +	Да	Да	Да
	~XX140 16	7E 30 30 31 34 30 20 31 36 0D	Функция ИК	Keystone -	Да	Да	Да

КОД	КОД ASCII	ШЕСТНАДЦАТЕРИЧНЫЙ КОД	FUNCTION	VALUE/RANGE			
	~XX140 17	7E 30 30 31 34 30 20 31 37 0D	Функция ИК	Громкость -	Да	Да	Да
	~XX140 18	7E 30 30 31 34 30 20 31 38 0D	Функция ИК	Громкость +	Да	Да	Да
	~XX140 19	7E 30 30 31 34 30 20 31 39 0D	Функция ИК	Яркость	Да	Да	Да
	~XX140 20	7E 30 30 31 34 30 20 32 30 0D	Функция ИК	Меню	Да	Да	Да
	~XX140 21	7E 30 30 31 34 30 20 32 31 0D	Функция ИК	Масштаб	Да	Да	Да
	~XX140 28	7E 30 30 31 34 30 20 32 38 0D	Функция ИК	Контраст	Да	Да	Да
	~XX140 47	7E 30 30 31 34 30 20 34 37 0D	Функция ИК	Источник	Да	Да	Да
S070	~XX195 0	7E 30 30 31 39 35 20 30 0D	Тестовое изображение	Выкл.	Да	Да	Да
	~XX195 1	7E 30 30 31 39 35 20 31 0D	Тестовое изображение	Сетка (белая)	Да	Да	Да
	~XX195 2	7E 30 30 31 39 35 20 32 0D	Тестовое изображение	Белое	Да	Да	Да
	~XX195 3	7E 30 30 31 39 35 20 33 0D	Тестовое изображение	Сетка (зеленая)	Да	Да	Да
	~XX195 4	7E 30 30 31 39 35 20 34 0D	Тестовое изображение	Сетка (пурпурная)	Да	Да	Да
S071	~XX200 n	7E 30 30 32 30 30 20 a 0D	Уровень белого	n = 0 (a=30) ~ 31 (a=33 31)	Нет	Нет	Нет
S072	~XX201 n	7E 30 30 32 30 31 20 a 0D	Уровень черного	n = -5 (a=2D 35) ~ 5 (a=35)	Нет	Нет	Нет
S073	~XX204 1	7E 30 30 32 30 34 20 31 0D	IRE	0	Нет	Нет	Нет
	~XX204 0	7E 30 30 32 30 34 20 30 0D	IRE	7,5	Нет	Нет	Нет

КОД	КОД ASCII	ШЕСТНАДЦАТЕРИЧНЫЙ КОД	FUNCTION	VALUE/RANGE	SP2234 SP2234ST	SP2236 SP2236ST	SP2238 SP2238ST
S074	~XX210 n	7E 30 30 32 30 30 20 n 0D	Отображение сообщения в экранном меню	n: 1–30 символов	Да	Да	Да
S075	~XX215 1	7E 30 30 32 31 35 20 31 0D	Настройка цвета	Сброс	Да	Да	Да
S076	~XX230 0	7E 30 30 32 33 30 20 30 0D	3D-режим	Выкл.	Да	Да	Да
	~XX230 1	7E 30 30 32 33 30 20 31 0D	3D-режим	DLP-Link	Да	Да	Да
S077	~XX231 0	7E 30 30 32 33 31 20 30 0D	Инверсия 3D Sync	Выкл.	Да	Да	Да
	~XX231 1	7E 30 30 32 33 31 20 31 0D	Инверсия 3D Sync	Вкл.	Да	Да	Да
S078	~XX313 1	7E 30 30 33 31 33 20 31 0D	Информационное меню	Вкл.	Да	Да	Да
	~XX313 0	7E 30 30 33 31 33 20 30 0D	Информационное меню	Выкл. (0/2 для обратной совместимости)	Да	Да	Да
S079	~XX320 1	7E 30 30 33 32 30 20 31 0D	Установлен дополнительный фильтр	Да	Нет	Нет	Нет
	~XX320 0	7E 30 30 33 32 30 20 30 0D	Установлен дополнительный фильтр	Нет (0/2 для обратной совместимости)	Нет	Нет	Нет
S080	~XX322 0	7E 30 30 33 32 32 20 30 0D	Напоминание о фильтре	Выкл.	Нет	Нет	Нет
	~XX322 1	7E 30 30 33 32 32 20 31 0D	Напоминание о фильтре	300 ч	Нет	Нет	Нет
	~XX322 2	7E 30 30 33 32 32 20 32 0D	Напоминание о фильтре	500 ч	Нет	Нет	Нет
	~XX322 3	7E 30 30 33 32 32 20 33 0D	Напоминание о фильтре	800 ч	Нет	Нет	Нет
	~XX322 4	7E 30 30 33 32 32 20 34 0D	Напоминание о фильтре	1000 ч	Нет	Нет	Нет
S081	~XX323 1	7E 30 30 33 32 33 20 31 0D	Сброс фильтра	Да	Нет	Нет	Нет

КОД	КОД ASCII	ШЕСТИНАДЦАТИРИЧНЫЙ КОД	FUNCTION	VALUE/RANGE	SP2234 SP2234ST	SP2236 SP2236ST	SP2238 SP2238ST
S082	~XX327 n	7E 30 30 33 32 37 20 a 0D	Настройка цвета: красный оттенок	n = -50 (a=2D 35 30) ~ 50 (a=35 30)	Да	Да	Да
S083	~XX328 n	7E 30 30 33 32 38 20 a 0D	Настройка цвета: зеленый оттенок	n = -50 (a=2D 35 30) ~ 50 (a=35 30)	Да	Да	Да
S084	~XX329 n	7E 30 30 33 32 39 20 a 0D	Настройка цвета: синий оттенок	n = -50 (a=2D 35 30) ~ 50 (a=35 30)	Да	Да	Да
S085	~XX330 n	7E 30 30 33 33 30 20 a 0D	Настройка цвета: голубой оттенок	n = -50 (a=2D 35 30) ~ 50 (a=35 30)	Да	Да	Да
S086	~XX331 n	7E 30 30 33 33 31 20 a 0D	Настройка цвета: желтый оттенок	n = -50 (a=2D 35 30) ~ 50 (a=35 30)	Да	Да	Да
S087	~XX332 n	7E 30 30 33 33 32 20 a 0D	Настройка цвета: пурпурный оттенок	n = -50 (a=2D 35 30) ~ 50 (a=35 30)	Да	Да	Да
S088	~XX333 n	7E 30 30 33 33 33 20 a 0D	Настройка цвета: насыщение красного	n = -50 (a=2D 35 30) ~ 50 (a=35 30)	Да	Да	Да
S089	~XX334 n	7E 30 30 33 33 34 20 a 0D	Настройка цвета: насыщение зеленого	n = -50 (a=2D 35 30) ~ 50 (a=35 30)	Да	Да	Да
S090	~XX335 n	7E 30 30 33 33 35 20 a 0D	Настройка цвета: насыщение синего	n = -50 (a=2D 35 30) ~ 50 (a=35 30)	Да	Да	Да
S091	~XX336 n	7E 30 30 33 33 36 20 a 0D	Настройка цвета: насыщение голубого	n = -50 (a=2D 35 30) ~ 50 (a=35 30)	Да	Да	Да
S092	~XX337 n	7E 30 30 33 33 37 20 a 0D	Настройка цвета: насыщение желтого	n = -50 (a=2D 35 30) ~ 50 (a=35 30)	Да	Да	Да
S093	~XX338 n	7E 30 30 33 33 38 20 a 0D	Настройка цвета: насыщение пурпурного	n = -50 (a=2D 35 30) ~ 50 (a=35 30)	Да	Да	Да
S094	~XX339 n	7E 30 30 33 33 39 20 a 0D	Настройка цвета: усиление красного	n = -50 (a=2D 35 30) ~ 50 (a=35 30)	Да	Да	Да
S095	~XX340 n	7E 30 30 33 34 30 20 a 0D	Настройка цвета: усиление зеленого	n = -50 (a=2D 35 30) ~ 50 (a=35 30)	Да	Да	Да
S096	~XX341 n	7E 30 30 33 34 31 20 a 0D	Настройка цвета: усиление синего	n = -50 (a=2D 35 30) ~ 50 (a=35 30)	Да	Да	Да
S097	~XX342 n	7E 30 30 33 34 32 20 a 0D	Настройка цвета: усиление голубого	n = -50 (a=2D 35 30) ~ 50 (a=35 30)	Да	Да	Да

КОД	КОД ASCII	ШЕСТНАДЦАТЕРИЧНЫЙ КОД	FUNCTION	VALUE/RANGE	SP2234 SP2234ST	SP2236 SP2236ST	SP2238 SP2238ST
S098	~XX343 n	7E 30 30 33 34 33 20 a 0D	Настройка цвета: усиление желтого	n = -50 (a=2D 35 30) ~ 50 (a=35 30)	Да	Да	Да
S099	~XX344 n	7E 30 30 33 34 34 20 a 0D	Настройка цвета: усиление пурпурного	n = -50 (a=2D 35 30) ~ 50 (a=35 30)	Да	Да	Да
S100	~XX345 n	7E 30 30 33 34 35 20 a 0D	Настройка цвета: белый и красный	n = -50 (a=2D 35 30) ~ 50 (a=35 30)	Да	Да	Да
S101	~XX346 n	7E 30 30 33 34 36 20 a 0D	Настройка цвета: белый и зеленый	n = -50 (a=2D 35 30) ~ 50 (a=35 30)	Да	Да	Да
S102	~XX347 n	7E 30 30 33 34 37 20 a 0D	Настройка цвета: белый и синий	n = -50 (a=2D 35 30) ~ 50 (a=35 30)	Да	Да	Да
S103	~XX348 1	7E 30 30 33 34 38 20 31 0D	Блокировка режима отображения	Вкл.	Нет	Нет	Нет
S103	~XX348 0	7E 30 30 33 34 38 20 30 0D	Блокировка режима отображения	Выкл.	Нет	Нет	Нет
S104	~XX400 0	7E 30 30 34 30 30 20 30 0D	3D /D	3D	Да	Да	Да
S104	~XX400 1	7E 30 30 34 30 30 20 31 0D	3D /D	L	Да	Да	Да
S104	~XX400 2	7E 30 30 34 30 30 20 32 0D	3D.2D	R	Да	Да	Да
S105	~XX405 0	7E 30 30 34 30 35 20 30 0D	3D-формат	Авто	Да	Да	Да
S105	~XX405 1	7E 30 30 34 30 35 20 31 0D	3D-формат	SBS	Да	Да	Да
S105	~XX405 2	7E 30 30 34 30 35 20 32 0D	3D-формат	Горизонтальное разделение	Да	Да	Да
S105	~XX405 3	7E 30 30 34 30 35 20 33 0D	3D-формат	Последовательное кадрирование	Да	Да	Да
S106	~XX506 0	7E 30 30 35 30 36 20 30 0D	Цвет стены	Выкл. (белый)	Да	Да	Да
S106	~XX506 1	7E 30 30 35 30 36 20 31 0D	Цвет стены	Черный	Да	Да	Да

КОД	КОД ASCII	ШЕСТНАДЦАТЕРИЧНЫЙ КОД	FUNCTION	VALUERANGE	SP2234 SP2234ST	SP2236 SP2236ST	SP2238 SP2238ST
S106	~XX506 7	7E 30 30 35 30 36 20 37 0D	Цвет стены	Светло-желтый	Да	Да	Да
S106	~XX506 3	7E 30 30 35 30 36 20 33 0D	Цвет стены	Светло-зеленый	Да	Да	Да
S106	~XX506 4	7E 30 30 35 30 36 20 34 0D	Цвет стены	Голубой	Да	Да	Да
S106	~XX506 5	7E 30 30 35 30 36 20 35 0D	Цвет стены	Розовый	Да	Да	Да
S106	~XX506 6	7E 30 30 35 30 36 20 36 0D	Цвет стены	Серый	Да	Да	Да
S107	~XX511 0	7E 30 30 35 31 31 20 30 0D	Канал HDMI (CEC)	Выкл. (0/2 для обратной совместимости)	Да	Да	Да
S107	~XX511 1	7E 30 30 35 31 31 20 31 0D	Канал HDMI (CEC)	Вкл.	Да	Да	Да
S108	~XX563 0	7E 30 30 35 36 33 20 30 0D	Автоисточник	Выкл. (0/2 для обратной совместимости)	Да	Да	Да
S108	~XX563 1	7E 30 30 35 36 33 20 31 0D	Автоисточник	Вкл.	Да	Да	Да

13.2.2 АВТОМАТИЧЕСКАЯ ОТПРАВКА С ПРОЕКТОРА

КОД	КОД ASCII	ШЕСТНАДЦАТЕРИЧНЫЙ КОД	FUNCTION	PROJECTORRETURN	SP2234 SP2234ST	SP2236 SP2236ST	SP2238 SP2238ST
A001	Н/Д	Н/Д	"Информация о проекторе: a=0, в режиме ожидания a=1, нагрев a=2, охлаждение a=3, вне диапазона a=6, блокировка вентилятора a=7, перегрев a=8, заканчивается срок службы лампы (SSI)"	INFOa	Да	Да	Да

13.2.3 КОДЫ RS-232, СЧИТАННЫЕ С ПРОЕКТОРА

КОД	КОД ASCII	ШЕСТНАДЦАТЕРИЧНЫЙ КОД	FUNCTION	PROJECTORRETURN	SP2234 SP2234ST	SP2236 SP2236ST	SP2238 SP2238S1
R001	~XX87 1	7E 30 30 38 37 20 31 0D	Настройки LAN / состояние сети	Ока (a=0 отключено; a=1 подключено)	Да	Да	Да
R002	~XX87 3	7E 30 30 38 37 20 33 0D	Настройки LAN / IP-адрес	Окаaa_bbb_ccc_ddd	Да	Да	Да
R003	~XX108 1	7E 30 30 31 30 38 20 31 0D	"Часы работы лампы: ааааа=(5 цифр) Всего часов работы лампы"	Окааааа	Да	Да	Да
R004	~XX121 1	7E 30 30 31 32 31 20 31 0D	"Входные команды источника: a=0 — нет; a=7 — HDMI (HDMI1); a=2 — VGA; a=4 — S-Video; a=5 — видео; a=8 — HDMI 2"	Ока	Да	Да	Да
R005	~XX122 1	7E 30 30 31 32 32 20 31 0D	"Версия программного обеспечения: аааа=версия программного обеспечения"	Окаааа	Да	Да	Да
R006	~XX123 1	7E 30 30 31 32 33 20 31 0D	"Режим отображения: a=0 — нет; a=1 — Presentation; a=2 — Bright; a=3 — Movie (Cinema); a=4 — sRGB; a=5 — User; a=9 — 3D; a=12 — Game; a=13 — DICOM SIM.; a=22 — HDR SIM.; a=26 — HLG SIM."	Ока	Да	Да	Да
R007	~XX124 1	7E 30 30 31 32 34 20 31 0D	"Состояние питания: a=0 — выключено; a=1 — включено"	Ока	Да	Да	Да
R008	~XX125 1	7E 30 30 31 32 35 20 31 0D	"Яркость ааа=-50~+50"	Окааа	Да	Да	Да
R009	~XX126 1	7E 30 30 31 32 36 20 31 0D	"Контрастность ааа=-50~+50"	Окааа	Да	Да	Да
R010	~XX127 1	7E 30 30 31 32 37 20 31 0D	"Соотношение сторон: аа=0 — нет; аа=1 — 4:3; аа=2 — 16:9; аа=3 — 16:10; аа=5 — LBX аа=6 — собственное; аа=7 — авто"	Окаа	Да	Да	Да

КОД	КОД ASCII	ШЕСТНАДЦА ТЕРИЧНЫЙ КОД	FUNCTION	PROJECTORRETURN S	SP2234 P2234ST	SP2236 SP2236ST	SP2238 SP2238ST
R011	~XX128 1	7E 30 30 31 32 38 20 31 0D	"Цветовая температура: a=0 — стандартная; a=1 — прохладная; a=2 — холодная; a=3 — теплая"	Ока	Да	Да	Да
R012	~XX129 1	7E 30 30 31 32 39 20 31 0D	"Режим проецирования: a=0 — спереди; a=1 — сзади; a=2 — потолок спереди; a=3 — потолок сзади"	Ока	Да	Да	Да
R013	~XX150 1	7E 30 30 31 35 30 20 31 1D	"Информация: a — состояние питания: a=0 — питание выключено; a=1 — питание включено; bbbbb — часы работы лампы; cc — источник входного сигнала: cc=00 — нет; cc=02 — VGA; cc=05 — видеовход; cc=07 — HDMI 1; cc=08 — HDMI 2; dddd — версия программного обеспечения ee — режим отображения: ee=00 — нет; ee=01 — Presentation; ee=02 — Bright; ee=03 — Movie (Cinema); ee=04 — sRGB; ee=05 — User; ee=09 — 3D; ee=10 — DICOM SIM.; ee=12 — Game; ee=22 — HDR SIM.; ee=26 — HLG SIM."	Okabbbbccddddee	Да	Да	Да
R014	~XX150 4	7E 30 30 31 35 30 20 34 0D	"Разрешение a=строка (например, Ok1920x1080)"	Ока	Да	Да	Да
R020	~XX150 16	7E 30 30 31 35 30 20 31 36 0D	"Питание в режиме ожидания: a=0 — Eco; a=1 — активный"	Ока	Да	Да	Да
R015	~XX150 19	7E 30 30 31 35 30 20 31 39 0D	"Частота обновления: a=строка (например, Ok60Hz)"	Ока	Да	Да	Да

КОД	КОД ASCII	ШЕСТИНАДЦАТЕРИЧНЫЙ КОД	FUNCTION	PROJECTORRETURN	SP2234 SP2234ST	SP2236 SP2236ST	SP2238 SP2238S1
R016	~XX151 1	7E 30 30 31 35 31 20 31 0D	"Наименование модели: a=1 — SVGA; a=2 — XGA; a=3 — WXGA; a=4 — 1080p; a=5 — WUXGA"	Ока	Да	Да	Да
R017	~XX321 1	7E 30 30 33 32 31 20 31 0D	"Часы использования фильтра: aaaaa=00000~99999"	Окаaaaa	Нет	Нет	Нет
R018	~XX352 1	7E 30 30 33 35 32 20 31 0D	"Температура системы: aaa=000~999"	Окаaaa	Да	Да	Да
R019	~XX353 1	7E 30 30 33 35 33 20 31 0D	"Серийный номер: a=string"	Ока	Да	Да	Да
R020	~XX355 1	7E 30 30 33 35 35 20 31 0D	"Отключение аудио- и видеовыходов: a=0 — Выкл.; a=1 — Вкл."	Ока	Да	Да	Да
R021	~XX356 1	7E 30 30 33 35 36 20 31 0D	"Отключение звука a=0 — Выкл.; a=1 — Вкл."	Ока	Да	Да	Да
R022	~XX543 1	7E 30 30 35 34 33 20 31 0D	"Сдвиг изображения по горизонтали: aaaa=- 100~+100"	Окаaaa	Да	Да	Да
R023	~XX543 2	7E 30 30 35 34 33 20 32 0D	"Сдвиг изображения по вертикали: aaaa=-100~+100"	Окаaaa	Да	Да	Да
R024	~XX543 3	7E 30 30 35 34 33 20 33 0D	"Коррекция трапеции по вертикали: aaa=-40~+40"	Окаaaa	Да	Да	Да
R025	~XX543 4	7E 30 30 35 34 33 20 34 0D	"Коррекция трапеции по горизонтали: aaa=-40~+40"	Окаaaa	Да	Да	Да
R026	~XX555 1	7E 30 30 35 35 35 20 31 0D	MAC-адрес LAN	Ok###.###.###.###.###	Да	Да	Да
R027	~XX558 1	7E 30 30 35 35 38 20 31 0D	"Идентификатор проектора: aa=00~99"	Окаaa	Да	Да	Да

13.3 ПОДДЕРЖИВАЕМЫЕ РАЗРЕШЕНИЯ И ЧАСТОТА ОБНОВЛЕНИЯ

Совместимость видео

NTSC	NTSC M/J, 3.58MHz, 4.43MHz
PAL	PAL B/D/G/H/I/M/N, 4.43MHz
SECAM	SECAM B/D/G/K/K1/L, 4.25/4.4 MHz
SDTV	480i/p, 576i/p
HDTV	720p(50/60Hz), 1080i(50/60Hz), 1080P(50/60Hz)

Примечание Сведения о синхронизации видео.

Сигнал	Разрешение	Частота обновления (Гц)	Примечания
TV(NTSC)	720x480	60	Для композитного видео/S-Video
TV(PAL,SECAM)	720x576	50	
SDTV(480I)	720x480	60	Для компонентного видео
SDTV(480P)	720x480	60	
SDTV(576I)	720x576	50	
SDTV(576P)	720x576	50	
HDTV(720p)	1280x720	50/60	
HDTV(1080I)	1920x1080	50/60	
HDTV(1080p)	1920x1080	24/50/60	

Таблица совместимости 3D-видео

Входные разрешения	3D-вход HDMI 1.4a	Синхронизация входа		
		1280x720P@50Hz	Вертикальное разделение	
		1280x720P @ 60Hz	Вертикальное разделение	
		1280x720P@50Hz	Упаковка кадров	
		1280x720P @ 60Hz	Упаковка кадров	
		1920x1080i @50 Hz	Горизонтальное разделение (половина)	
		1920x1080i @60 Hz	Горизонтальное разделение (половина)	
		1920x1080P @24 Hz	Вертикальное разделение	
		1920x1080P @24 Hz	Упаковка кадров	
	HDMI 1.3	1920x1080i @ 50Hz	Горизонтальное разделение (половина)	Режим SBS включен
		1920x1080i @ 60Hz		
		1280x720P@50Hz		
		1280x720P@60Hz		
		800x600@60Hz		
		1024x768 @ 60Hz		

Входные разрешения	HDMI 1.3	1920x1080i @ 50Hz	Вертикальное разделение	Режим TAB включен
		1920x1080i @ 60Hz		
		1280x720P@50Hz		
		1280x720P@60Hz		
		800x600@60Hz		
		1024x768 @ 60Hz		
	480i	HQFS	Формат 3D — последовательное калибрование	

Если вход 3D 1080p при 24 Гц, DMD должен воспроизводиться с интегральным кратным с поддержкой 3D-режима NVIDIA 3DTV Play, если нет патентной пошлины от InFocus.

Примечание 1080i при 25 Гц и 720p при 50 Гц будут работать на частоте 100 Гц; другие 3D-синхронизации будут работать на частоте 120 Гц.

Стандарты VESA
Компьютерный сигнал (аналоговый RGB-совместимый)

Сигнал	Разрешение	Частота обновления (Гц)	Примечания для Mac
VGA	640x480	60/67/72/85	Mac 60/72/85/
SVGA	800x600	56/60 (*2)/72/85/120 (*2)	Mac 60/72/85
XGA	1024x768	48/50/60 (*2)/70/75/85/120 (*2)	Mac 60/70/75/85
HDTV (720p)	1280x720	50/60 (*2)/120 (*2)	Mac 60
WXGA	1280x768	60/75/85	Mac 60/75/85
	1280x800	48/50/60	Mac 60
WXGA (*3)	1366x768	60	
SXGA	1280x1024	60/75/85	Mac 60/75
SXGA +	1400x1050	60	
UXGA	1600x1200	60	
HDTV (1080p)	1920x1080	24/50/60	Mac 60
WUXGA	1920x1200 (*1)	60/50 Гц	Mac 60

(*1) 1920x1200 при 60 Гц; только поддержка RB (без импульсов гашения обратного хода)

(*2) Поддержка синхронизации 3D для проектора 3D Ready (STD) и проектора True 3D (дополнительно)

(*3) Стандартная синхронизация Windows 10

13.4 ДЕРЕВО ЭКРАННОГО МЕНЮ

ИЗОБРАЖЕНИЕ

УРОВЕНЬ 1	УРОВЕНЬ 2	УРОВЕНЬ 3	ЗНАЧЕНИЯ	ПРИМЕЧАНИЯ	
Режим изображения			Presentation	<ol style="list-style-type: none"> 1. Источник RGB по умолчанию: Presentation 2. Источник YUV по умолчанию: Movie 3. 3D по умолчанию: 3D 4. ISF Day и ISF Night допустимы, когда режим ISF включен или разблокирован 	
			Bright		
			Movie		
			sRGB		
			DICOM SIM.		
			User		
			3D		
			ISF Day		
			ISF Night		
Цвет стены			Белый		
			Черный		
			Светло-желтый		
			Светло-зеленый		
			Голубой		
			Розовый		
			Серый		
Яркость			-50 ~ 50		
Контраст			-50 ~ 50		
Резкость			1 ~ 15		
Цвет			-50 ~ 50	Только для источника YUV	
Оттенок			-50~50	Только для источника YUV	
Дополнительно	Гамма		Кино	<ol style="list-style-type: none"> 1. Режим изображения — DICOM SIM. Элемент «Гамма» будет скрыт. 2. Цвет стены — черный. Элемент «Гамма» будет скрыт. 	
			Видео		
			Графика		
			Стандартная (2.2)		
			1.8		
			2,0		
			2,4		
	BrilliantColor™		1 ~ 10		
	Цветовая температура			Теплая	
				Средняя	
				Холодная	
	Настройки цвета			Красный: оттенок	-50 ~ 50
				Красный: насыщенность	-50 ~ 50
Красный: усиление				-50 ~ 50	
Выход					

УРОВЕНЬ 1	УРОВЕНЬ 2	УРОВЕНЬ 3	ЗНАЧЕНИЯ	ПРИМЕЧАНИЯ
Дополнительно	Настройки цвета	Зеленый: оттенок	-50 ~ 50	
		Зеленый: насыщенность	-50 ~ 50	
		Зеленый: усиление	-50 ~ 50	
		Выход		
		Синий: оттенок	-50 ~ 50	
		Синий: насыщенность	-50 ~ 50	
		Синий: усиление	-50 ~ 50	
		Выход		
		Голубой: оттенок	-50 ~ 50	
		Голубой: насыщенность	-50 ~ 50	
		Голубой: усиление	-50 ~ 50	
		Выход		
		Пурпурный: оттенок	-50 ~ 50	
		Пурпурный: насыщенность	-50 ~ 50	
		Пурпурный: усиление	-50 ~ 50	
		Выход		
		Желтый: оттенок	-50 ~ 50	
		Желтый: насыщенность	-50 ~ 50	
		Усиление: желтого	-50 ~ 50	
		Выход		
		Белый и красный	-50 ~ 50	
		Белый и зеленый	-50 ~ 50	
		Белый и синий	-50 ~ 50	
		Выход		
	Сброс			
	Выход			
	Усиление/смещение RGB	Усиление красного	-50 ~ 50	
		Усиление зеленого	-50 ~ 50	
		Усиление синего	-50 ~ 50	
		Смещение красного	-50 ~ 50	
		Смещение зеленого	-50 ~ 50	
		Смещение синего	-50 ~ 50	
		Сброс		
		Выход		
	Цветовое пространство		AVTO	
			RGB	Только для источников кроме HDMI
			RGB (0~255)	Только для источника HDMI
		RGB (16~235)	Только для источника HDMI	
		YUV		

УРОВЕНЬ 1	УРОВЕНЬ 2	УРОВЕНЬ 3	ЗНАЧЕНИЯ	ПРИМЕЧАНИЯ	
Дополнительно	Уровень белого		0 ~ 31	Только для видео	
	Уровень черного		-5 ~ 5	Только для видео	
	IRE			0	Для источника входного видеосигнала NTSC по умолчанию: 7.5 Сигнал PAL по умолчанию: 0 Настройка IRE Только для NTSC-M / NTSC-J / NTSC-4.43 / PAL-M / PAL-60
				7,5	
	Сигнал		Автоматически	Выкл.	Только для аналогового источника VGA
				Вкл.	
			Фаза	0 ~ 31	
			Частота	-10 ~ 10	
			Положение по горизонтали	-5 ~ 5	
	Положение по вертикали	-5 ~ 5			
Выход					

Отображение

ИНФОРМАЦИЯ

Масштабирование имеет в общей сложности 30 шагов регулировки. Каждый шаг представляет собой изменение на 0,04 — от -0,8 до 2,0.

Мощность яркости: каждый шаг представляет собой изменение мощности на 5 % — от 100 % до 50 %.

УРОВЕНЬ 1	УРОВЕНЬ 2	УРОВЕНЬ 3	ЗНАЧЕНИЯ	ПРИМЕЧАНИЯ
Формат			4:3	Для всех моделей, кроме моделей WXGA, у которых зависит от выбора типа экрана Только для моделей WXGA зависит от выбора типа экрана. Только для моделей WXGA, 1080p. Исходное изображение без масштабирования.
			16:9	
			16:10	
			LBX	
			Собственный	
			Авто	
Маска краев			0 ~ 10	
Масштаб			-5 ~ 25	
Сдвиг изображения	H		-100 ~ 100	Один шаг: 2
	V		-100 ~ 100	Один шаг: 2
	Выход			

УРОВЕНЬ 1	УРОВЕНЬ 2	УРОВЕНЬ 3	ЗНАЧЕНИЯ	ПРИМЕЧАНИЯ
Трапеция по вертикали			-40 ~ 40	для RT
			-20 ~ 20 (подлежит уточнению)	для ST Примечание. Диапазон корректировки трапеции по вертикали 1080p ST: -10~10 в 3D-режиме по ограничению DDP4422.
3D	3D-режим		Выкл.	
			DLP-Link	
	3D — 2D		3D	
			L	Отображает только левый кадр.
			R	Отображает только правый кадр.
	3D-формат		Авто	
			SBS	SBS — горизонтальное разделение, половина
			Горизонтальное разделение Последовательное кадрирование	
3D Sync Invert		Выкл.		
		Вкл.		
Выход				
Улучшенный игровой режим			Выкл.	1. Только для синхронизации 1920x1080 60 Гц. 2. При включении отключается корректировка трапеции, сканирование, масштабирование
			Вкл.	
Блокировка режима изображения			Выкл.	
			Вкл.	

Звук

УРОВЕНЬ 1	УРОВЕНЬ 2	УРОВЕНЬ 3	ЗНАЧЕНИЯ
Отключение звука	—	—	Выкл./Вкл. (значок)
Громкость	—	—	0–10

Настройка

ИНФОРМАЦИЯ

Режим питания Eco/Активный: в режиме Eco отключается локальная сеть, USB переходит в режим ожидания; в режиме «Активный» локальная сеть остается подключенной, а USB в режиме ожидания.

УРОВЕНЬ 1	УРОВЕНЬ 2	УРОВЕНЬ 3	ЗНАЧЕНИЕ	Примечание
Язык			English	Английский
			Deutsch	Немецкий
			Français	Французский
			Svenska	Шведский
			Español	Испанский
			Português	Португальский
			Polski	Польский
			Nederlands	Голландский
			हिंदी हिंदी	Хинди
			Norsk/Dansk	Норвежский/датский
			Pilipino	Филиппинский
			Melayu	Малайский
			Română	Румынский
			Italiano	Итальянский
			簡体中文	Упрощенный китайский
			Suomi	Финский
			ελληνικά	Греческий
			Русский	Русский
			Magyar	Венгерский
			Čeština	Чешский
			عربى	Арабский
ไทย	Тайский			
Turkce	Турецкий			
پارسی	Фарси			
Tiếng Việt	Вьетнамский			
Bahasa Indonesia	Индонезийский			
বাংলা	Бенгальский			
Проецирование			Спереди (значок)	
			Сзади (значок)	
			Потолок спереди (значок)	
			Потолок сзади (значок)	
Расположение меню			Вверху слева (значок)	
			Вверху справа (значок)	

УРОВЕНЬ 1	УРОВЕНЬ 2	УРОВЕНЬ 3	ЗНАЧЕНИЕ	Примечание
Расположение меню			По центру (значок)	
			Внизу слева (значок)	
			Внизу справа (значок)	
Тип экрана			16:10	1. Только для моделей WXGA 2. В соответствии с форматом
			16:9	
Безопасность	Безопасность		Выкл.	PIN-код по умолчанию: 1234
			Вкл.	
	Таймер безопасности	Месяц	0 – 12	
		День	0 – 30	
Час		0 – 24		
Изменение пароля			PIN-код состоит из 4 цифр	
Номер проектора			0 – 99	
Настройки звука	Отключение звука		Выкл.	
			Вкл.	
	Громкость		0 – 10	
	Аудиовход		По умолчанию	Только для источника HDMI
Аудиовход				
Выход				
Настройки канала HDMI	Канал HDMI		Выкл.	
			Вкл.	
	Включение питания канала		Взаимное	
			Проектор -> Устройство	
	Отключение питания канала		Устройство -> проектор	
			Выкл.	
Вкл.				
Сеть	Состояние сети		Подключение/Отключение	DHCP выключен, настройка IP-конфигурации по умолчанию: IP-адрес: 192.168.0.100 Маска подсети: 255.255.255.0 Шлюз: 192.168.0.254 DNS: 192.168.0.1 Поддержка сетевых функций: Crestron 2.0 => Порт 41794 Extron => Порт 2023 Обнаружение устройства AMX => Порт 9131 P J Link => Порт 4352 Telnet => Порт 23 Http => Порт 80, управление через браузер
	DHCP		Выкл.	
			Вкл.	
	IP-адрес		xxx.xxx.xxx.xxx	
	Маска подсети		xxx.xxx.xxx.xxx	
	Шлюз		xxx.xxx.xxx.xxx	
	DNS		xxx.xxx.xxx.xxx	
	Применить	Да		
Нет				
Выход				
Дополнительно	Логотип		По умолчанию	
			Нейтральный	То же, что и настройка цвета фона ниже

УРОВЕНЬ 1	УРОВЕНЬ 2	УРОВЕНЬ 3	ЗНАЧЕНИЕ	Примечание
Дополнительно	Цвет фона		Черный	
			Красный	
			Синий	
			Зеленый	
			Белое	
			Логотип	
	Скрытие информации		Выкл. Вкл.	Не скрывать предупреждение и сообщение об отключении питания
Выход				

ПАРАМЕТРЫ

УРОВЕНЬ 1	УРОВЕНЬ 2	УРОВЕНЬ 3	ЗНАЧЕНИЕ	ПРИМЕЧАНИЯ	
Источник сигнала			VGA		
			Видео		
			HDMI 1		
			HDMI 2		
			Выход		
Автоисточник			Выкл.		
			Вкл.		
Большая высота			Выкл.		
			Вкл.		
Блокировка кнопочной панели			Выкл.	1. Клавиша разблокировки кнопочной панели. Нажмите и удерживайте клавишу Enter на кнопочной панели в течение 5 секунд, чтобы отключить блокировку. 2. Относится к функции ИК. Если для параметра Keypad Lock (Блокировка кнопочной панели)	
			Вкл.		
Тестовое изображение			Красная сетка		
			Зеленая сетка		
			Синяя сетка		
			Белое		
Настройки дистанционного управления	Функция ИК		Выкл.	Относится к блокировке кнопочной панели: если для параметра IR Function (Функция ИК) значение On (Вкл.) изменяется на Off (Выкл.), блокировка кнопочной панели будет автоматически	
			Вкл.		
	Пользователь 1			Отключение аудио- и видеовходов	Выполняется с помощью клавиши AV Mute на пульте дистанционного управления.
				Цвет стены	
				Яркость	
Контраст					
Гамма					

УРОВЕНЬ 1	УРОВЕНЬ 2	УРОВЕНЬ 3	ЗНАЧЕНИЕ	ПРИМЕЧАНИЯ
Настройки дистанционного управления	Пользователь 1		Цветовая температура	Выполняется с помощью клавиши AV Mute на пульте дистанционного управления.
			Настройки цвета	
			Усиление/смещение RGB	
			Язык	
			Проецирование	
			Безопасность	
			Тестовое изображение	
			Автоматическое отключение питания (мин)	
			Таймер сна (мин)	
			Настройки лампы	
			ИНФОРМАЦИЯ	
Дополнительно	Direct Power On		Выкл.	
			Вкл.	
	Включение питания по сигналу		Выкл.	
			Вкл.	
	Автоматическое отключение питания (мин)		0 ~ 180	Один шаг: 5
	Таймер сна (мин)		0 ~ 990	Один шаг: 30
	Быстрое возобновление		Выкл.	
			Вкл.	
	Выход VGA (режим ожидания)		Выкл.	
			Вкл.	
Питание от USB		Выкл.	Режим ожидания не поддерживается	
		Вкл.		
Выход				
Настройки лампы	Часы работы лампы		(DisplayOnly)	Диапазон: 0~99999
	Напоминание о лампе		Выкл.	
			Вкл.	
	Режим яркости		Bright	
			Eco	
			Dynamic	
Сброс лампы		Нет		
		Да		
Выход				
Сброс			Нет	
			Да	

Информация

ИНФОРМАЦИЯ

Информационное меню предоставляет информацию об активном источнике и другие сведения о проекторе. В этом разделе меню нет настраиваемых параметров.

УРОВЕНЬ 1	УРОВЕНЬ 2	УРОВЕНЬ 3	ЗНАЧЕНИЕ	Примечание
Модель			P122 для RT P123 для ST	
Серийный номер			(DisplayOnly)	
Источник сигнала			(DisplayOnly)	
Разрешение			(DisplayOnly)	
Частота обновления			(DisplayOnly)	
Режим изображения			(DisplayOnly)	
Часы работы лампы	Bright		(DisplayOnly)	Диапазон: 0~99999
	Eco		(DisplayOnly)	Диапазон: 0~99999
	Dynamic		(DisplayOnly)	Диапазон: 0~99999
	Всего		(DisplayOnly)	Диапазон: 0~99999
Режим яркости			(DisplayOnly)	
Версия встроенного ПО	Система		(DisplayOnly)	
	MCU		(DisplayOnly)	
Номер проектора			(DisplayOnly)	

14. ТЕХНИЧЕСКИЕ ХАРАКТЕРИСТИКИ



ИНФОРМАЦИЯ

Технические характеристики устройства могут быть изменены без уведомления.

14.1 ТЕХНИЧЕСКИЕ ХАРАКТЕРИСТИКИ VISTA P122 И P123

	SP2234	SP2236	SP2238	SP2234ST	SP2236ST	SP2238ST
ИЗОБРАЖЕНИЕ						
Серия устройства	VISTA					
Технология отображения	Texas Instruments DLP®					
Размер панели	0,55" DMD	0,65" DMD	0,65" DMD	0,55" DMD	0,65" DMD	0,65" DMD
Собственное разрешение	XGA	WXGA	1080p	XGA	WXGA	1080p
Пиксели	1024x768	1280x800	1920x1080	1024x768	1280x800	1920x1080
Соотношение сторон	4:3	16:10	16:9	4:3	16:10	16:9
Коэффициент контрастности	30000:1					
Яркость (лм)	4600	4700	4400	4200	4300	4000
Источник света	Лампа высокого давления (UHP)					
Максимальный срок службы источника света (ч)	15 000					
Максимальное поддерживаемое разрешение	1920x1200					
Частота строк (кГц)	15 ~ 97,55					
Частота кадров (Гц)	54 ~ 85					
Однородность пучка (%)	80					
ОБЪЕКТИВ						
Объектив	1.3x			Фиксированный 1:1		
Регулировка увеличения объектива	Ручная			—		
Смещение изображения (%)	115	112,4	116	115	112,4	116
Фокусное расстояние (мм)	21,85 ~ 24,01			7,15		
Единица диафрагмы	2,43	2,7	2,43	2,8	2,43	2,8
Корректировка трапециевидных искажений	Ручная / Автоматическая					
Коррекция трапециевидных искажений по вертикали	±40°			±20°		
Коэффициент проекции	1,48~1,93	1,19~1,54	1,13~1,47	0,617	0,521	0,496
Расстояние проекции (метры/футы)	1,0 ~ 9,1 / 3,28 ~ 29,85	1,0 ~ 7,7 / 3,28 ~ 22,26	1,0 ~ 10,0 / 3,28 ~ 32,80	0,4 ~ 3,8 / 1,31 ~ 12,46	0,4 ~ 3,4 / 1,31 ~ 11,15	0,4 ~ 3,3 / 1,31 ~ 10,82
Оптическое увеличение	1,3:1			1:1		
Цифровое уменьшение/увеличение	0,8x ~ 2,0x					
Фокусировка	Ручная					
ПОДКЛЮЧЕНИЕ: ВХОДЫ						
Mini D-sub 15-контактный (VGA)	☑	☑	☑	☑	☑	☑
Композитный видеовход	☑	☑	☑	☑	☑	☑
S-Video	—	—	—	—	—	—
HDMI™ 1.4	☑☑	☑☑	☑☑	☑☑	☑☑	☑☑

	SP2234	SP2236	SP2238	SP2234ST	SP2236ST	SP2238ST
RJ-45: LAN 10/100/1000	✓	✓	✓	✓	✓	✓
Мини-джек 3,5 мм, стерео	✓	✓	✓	✓	✓	✓
ПОДКЛЮЧЕНИЕ: ВЫХОДЫ						
Mini D-sub 15-контактный (VGA)	✓	✓	✓	✓	✓	✓
Мини-джек 3,5 мм, стерео	✓	✓	✓	✓	✓	✓
USB-A для питания адаптера беспроводной связи	✓	✓	✓	✓	✓	✓
ПОДКЛЮЧЕНИЕ: ПРОЧЕЕ						
RS-232	✓	✓	✓	✓	✓	✓
Все основные 3D-форматы	✓	✓	✓	✓	✓	✓
USB-A для обслуживания	✓	✓	✓	✓	✓	✓
ПИТАНИЕ						
Источник питания	100–240 В перем. тока, 50/60 Гц					
Максимальная потребляемая мощность (Вт)	267					
Минимальная потребляемая мощность (Вт)	210					
Потребляемая мощность в режиме ожидания при подключении к сети (Вт)	< 2,0					
Потребляемая мощность в режиме ожидания (Вт)	< 0,5					
ОБЩИЕ						
Размеры (Д x Ш x В) (мм)	313 x 236 x 96,4					
Вес (кг)	2,9					
Размеры в упаковке (Д x Ш x В) (мм)	395 x 337 x 166					
Вес в упаковке (кг)	4,1					
Уровень шума вентилятора (дБ)	27					
Мощность динамиков (Вт)	1 x 10					
Рабочая температура (°C)	5 ~ 40					
Рабочая влажность (%)	10 ~ 85					
Максимальная рабочая высота (м)	3048					
Температура хранения (°C)	-10 ~ 60					
Влажность при хранении (%)	10 ~ 85					
Безопасность	Кенсингтонский замок, PIN-код и таймер					
Безопасность и нормативные требования	CB, CE, EAC, cTUVus, CCC, FCC, UKCA, NOM, PSB, BIS					
Экологичность	WEEE, RoHS (EC), RoHS (Китай), CEL, CEECP					
КОМПЛЕКТ						
Проектор	✓	✓	✓	✓	✓	✓
Краткое руководство пользователя	✓	✓	✓	✓	✓	✓
Кабель VGA	✓	✓	✓	✓	✓	✓
Региональный шнур питания	✓	✓	✓	✓	✓	✓
Пульт дистанционного управления (без батарей)	✓	✓	✓	✓	✓	✓

14.2 ТЕХНИЧЕСКИЕ ХАРАКТЕРИСТИКИ GENESIS I P124

	SP122	SP124	SP126
ИЗОБРАЖЕНИЕ			
Серия устройства	GENESIS I		
Технология отображения	Texas Instruments DLP®		
Размер панели	0,55" DMD		0,65" DMD
Собственное разрешение	SVGA	XGA	WXGA
Пиксели	800x600	1024x768	1280x800
Соотношение сторон	4:3		16:10
Коэффициент контрастности	30000:1		
Яркость (лм)	4000		
Источник света	Лампа высокого давления (UHP)		
Максимальный срок службы источника света (ч)	15 000		
Максимальное поддерживаемое разрешение	1920x1200		
Частота строк (кГц)	15 ~ 97,55		
Частота кадров (Гц)	54 ~ 85		
Однородность пучка (%)	80		
ОБЪЕКТИВ			
Объектив	1.1x		
Регулировка увеличения объектива	Ручная		
Смещение изображения (%)	115	112,4	
Фокусное расстояние (мм)	21,85 ~ 24,01		
Единица диафрагмы	2,41		
Корректировка трапецидальных искажений	Ручная / Автоматическая		
Коррекция трапецидальных искажений по вертикали	±40°		
Коэффициент проекции	1,94 ~ 2,16:1		1,54 ~ 1,72:1
Расстояние проекции (метры/футы)	1,2 ~ 12,0 / 3,94 ~ 39,36		1,0 ~ 10,0 / 3,28 ~ 32,80
Оптическое увеличение	1,1:1		
Цифровое уменьшение/увеличение	0,8x ~ 2,0x		
Фокусировка	Ручная		
ПОДКЛЮЧЕНИЕ: ВХОДЫ			
Mini D-sub 15-контактный (VGA)	☑		
Композитный видеовход	—		
S-Video	☑		
HDMI™ 1.4	☑		
RJ-45: LAN 10/100/1000	—		
Мини-джек 3,5 мм, стерео	☑		

	SP122	SP124	SP126
ПОДКЛЮЧЕНИЕ: ВЫХОДЫ			
Mini D-sub 15-контактный (VGA)		—	
Мини-джек 3,5 мм, стерео		☑	
USB-A для питания адаптера беспроводной связи		☑	
ПОДКЛЮЧЕНИЕ: ПРОЧЕЕ			
RS-232		—	
Все основные 3D-форматы		☑	
USB-A для обслуживания		☑	
ПИТАНИЕ			
Источник питания	100–240 В перем. тока, 50/60 Гц		
Максимальная потребляемая мощность (Вт)	267		
Минимальная потребляемая мощность (Вт)	210		
Потребляемая мощность в режиме ожидания при подключении к сети (Вт)	—		
Потребляемая мощность в режиме ожидания (Вт)	< 0,5		
ОБЩИЕ			
Размеры (Д x Ш x В) (мм)	313x236x96,4		
Вес (кг)	2,9		
Размеры в упаковке (Д x Ш x В) (мм)	395x337x166		
Вес в упаковке (кг)	4,1		
Уровень шума вентилятора (дБ)	27		
Мощность динамиков (Вт)	1x3		
Рабочая температура (°C)	5 ~ 40		
Рабочая влажность (%)	10 ~ 85		
Максимальная рабочая высота (м)	3048		
Температура хранения (°C)	-10 ~ 60		
Влажность при хранении (%)	10 ~ 85		
Безопасность	Кенсингтонский замок, PIN-код и таймер		
Безопасность и нормативные требования	CB, CE, EAC, cTUVus, CCC, FCC, UKCA, NOM, PSB, BIS		
Экологичность	WEEE, RoHS (EC), RoHS (Китай), CEL, CECR		
КОМПЛЕКТ			
Проектор	☑	☑	☑
Краткое руководство пользователя	☑	☑	☑
Кабель VGA	☑	☑	☑
Региональный шнур питания	☑	☑	☑
Пульт дистанционного управления (без батарей)	☑	☑	☑

14.3 ТЕХНИЧЕСКИЕ ХАРАКТЕРИСТИКИ GENESIS II P125 И P126

	SP222	SP224	SP226	SP228	SP229	SP224ST	SP226ST
ИЗОБРАЖЕНИЕ							
Серия устройства	GENESIS II						
Технология отображения	Texas Instruments DLP®						
Размер панели	0,55" DMD		0,65" DMD	0,47" DMD	0,48" DMD	0,55" DMD	0,65" DMD
Собственное разрешение	SVGA	XGA	WXGA	1080p	WUXGA	XGA	WXGA
Пиксели	800x600	1024x768	1280x800	1920x1080	1920x1200	1024x768	1280x800
Соотношение сторон	4:3		16:10	16:9	16:10	4:3	16:10
Коэффициент контрастности	30000:1						
Яркость (лм)	4000					3800	
Источник света	Лампа высокого давления (UHP)						
Максимальный срок службы источника света (ч)	15 000						
Максимальное поддерживаемое разрешение	1920x1200						
Частота строк (кГц)	15 ~ 97,55						
Частота кадров (Гц)	54 ~ 85						
Однородность пучка (%)	80						
ОБЪЕКТИВ							
Объектив	1.1x				Фиксированный 1:1		
Регулировка увеличения объектива	Ручная				—		
Смещение изображения (%)	115	112,4	116	110	115	112,4	
Фокусное расстояние (мм)	21,85 ~ 24,01				7,15		
Единица диафрагмы	2,41		2,1		2,7	2,8	
Корректировка трапецеидальных искажений	Ручная / Автоматическая						
Коррекция трапецеидальных искажений по вертикали	±40°				±20°		
Коэффициент проекции	1,94 ~ 2,16:1		1,54 ~ 1,72:1	1,47 ~ 1,62:1		0,621:1	0,52:1
Расстояние проекции (метры/футы)	1,2 ~ 12,0 / 3,94 ~ 39,36		1,0 ~ 10,0 / 3,28 ~ 32,80	1,0 ~ 9,8 / 3,28 ~ 32,14	1,0 ~ 9,5 / 3,28 ~ 31,16	0,4 ~ 3,76 / 1,31 ~ 12,33	0,4 ~ 3,37 / 1,31 ~ 11,05
Оптическое увеличение	1,1:1				1:1		
Цифровое уменьшение/увеличение	0,8x ~ 2,0x						
Фокусировка	Ручная						
ПОДКЛЮЧЕНИЕ: ВХОДЫ							
Mini D-sub 15-контактный (VGA)	☑						
Композитный видеовход	—						
S-Video	☑						
HDMI™ 1.4	☑ ☑						
RJ-45: LAN 10/100/1000	—						
Мини-джек 3,5 мм, стерео	☑						

	SP222	SP224	SP226	SP228	SP229	SP224ST	SP226ST
ПОДКЛЮЧЕНИЕ: ВЫХОДЫ							
Mini D-sub 15-контактный (VGA)				☑			
Мини-джек 3,5 мм, стерео				☑			
USB-A для питания адаптера беспроводной связи				☑			
ПОДКЛЮЧЕНИЕ: ПРОЧЕЕ							
RS-232				☑			
Все основные 3D-форматы				☑			
USB-A для обслуживания				☑			
ПИТАНИЕ							
Источник питания	100–240 В перем. тока, 50/60 Гц						
Максимальная потребляемая мощность (Вт)	267						
Минимальная потребляемая мощность (Вт)	210						
Потребляемая мощность в режиме ожидания при подключении к сети (Вт)	—						
Потребляемая мощность в режиме ожидания (Вт)	< 0,5						
ОБЩИЕ							
Размеры (Д x Ш x В) (мм)	313 x 236 x 96,4						
Вес устройства (кг)	2,9						
Размеры в упаковке (Д x Ш x В) (мм)	395 x 337 x 166						
Вес в упаковке (кг)	4,1						
Уровень шума вентилятора (дБ)	27						
Мощность динамиков (Вт)	1 x 10						
Рабочая температура (°C)	5 ~ 40						
Рабочая влажность (%)	10 ~ 85						
Максимальная рабочая высота (м)	3048						
Температура хранения (°C)	-10 ~ 60						
Влажность при хранении (%)	10 ~ 85						
Безопасность	Кенсингтонский замок, PIN-код и таймер						
Безопасность и нормативные требования	CB, CE, EAC, cTUVus, CCC, FCC, UKCA, NOM, PSB, BIS						
Экологичность	WEEE, RoHS (EC), RoHS (Китай), CEL, CECF						

	SP222	SP224	SP226	SP228	SP229	SP224ST	SP226ST
КОМПЛЕКТ							
Проектор	☑	☑	☑	☑	☑	☑	☑
Краткое руководство пользователя	☑	☑	☑	☑	☑	☑	☑
Кабель VGA	☑	☑	☑	☑	☑	☑	☑
Региональный шнур питания	☑	☑	☑	☑	☑	☑	☑
Пульт дистанционного управления (без батарей)	☑	☑	☑	☑	☑	☑	☑

15. СООТВЕТСТВИЕ ТРЕБОВАНИЯМ

15.1 ДЛЯ ПОЛЬЗОВАТЕЛЕЙ В США



ИНФОРМАЦИЯ

ДЕКЛАРАЦИЯ СООТВЕТСТВИЯ ТРЕБОВАНИЯМ FCC — КЛАСС В

Это оборудование создает, использует и излучает радиоволны, и, если оно установлено или эксплуатируется с нарушением инструкций, указанных в настоящем руководстве пользователя, оно может создавать помехи при приеме радиосигнала. Оборудование было проверено и признано соответствующим ограничениям для цифровых устройств класса В в соответствии с подразделом В части 15 правил FCC. Эти правила обеспечивают достаточную защиту от вредных помех, возникающих при использовании оборудования в жилых помещениях. Однако не гарантируется, что при конкретном сочетании приборов помехи не возникнут. Если оборудование создает вредные помехи для приема радио- или телевизионных сигналов, что можно определить путем включения и выключения оборудования, рекомендуется устранить помехи одним или несколькими способами, приведенными ниже.

- Перенаправьте или переместите приемную антенну.
- Увеличьте расстояние между оборудованием и приемником.
- Подключите оборудование к розетке цепи питания, отличной от той, к которой подключен приемник.
- Обратитесь за помощью к дилеру или опытному специалисту по настройке приема сигналов радио- и телевидения.

Изменения или модификации, явно не утвержденные стороной, отвечающей за обеспечение соответствия нормативным требованиям, могут привести к потере владельцем права на дальнейшую эксплуатацию оборудования. Если в комплекте с оборудованием поставляются экранированные интерфейсные кабели либо указаны дополнительные компоненты или принадлежности, которые необходимо использовать при установке оборудования, их нужно использовать, чтобы обеспечить соответствие правилам FCC.

Импортер в США и местный представитель в соответствии с правилами FCC

Maxnerva Technology Services USA LLC
13190 SW 68th Parkway, Suite 120
Portland, Oregon 97223,

15.2 ДЛЯ ПОЛЬЗОВАТЕЛЕЙ В КАНАДЕ



ИНФОРМАЦИЯ

Этот цифровой прибор класса В соответствует требованиям канадского стандарта ICES-003. Cet appareil numérique de la classe B est conforme la norme NMB-003 du Canada.

НОРМАТИВНАЯ ИНФОРМАЦИЯ МИНИСТЕРСТВА ПРОМЫШЛЕННОСТИ КАНАДЫ

Эксплуатация осуществляется при соблюдении следующих двух условий:

- (1) это устройство не должно создавать вредных помех и
- (2) должно принимать любые помехи, включая помехи, которые могут вызвать сбои в работе устройства.

Пользователь предупреждается о том, что устройство необходимо использовать только в соответствии с требованиями этого руководства, чтобы обеспечить соответствие требованиям по воздействию радиочастотного излучения. Несоблюдение требований, приведенных в этом руководстве, при использовании устройства может привести к чрезмерному воздействию радиочастотного излучения.

ИНСТРУКЦИИ ДЛЯ ПОЛЬЗОВАТЕЛЕЙ. Это оборудование соответствует требованиям к оборудованию FCC при соблюдении следующих условий. Если кабель оснащен ферритовым фильтром, подавляющим электромагнитные помехи, подсоедините конец кабеля с ферритовым фильтром к проектору. Используйте кабели, которые входят в комплект проектора или указаны в документации.

** Внесение изменений или модификаций в конструкцию, не утвержденных в явной форме стороной, ответственной за обеспечение соответствия, может привести к потере пользователем права на использование этого оборудования.

Соответствует стандартам IDA DA103121

15.3 ДЛЯ ПОЛЬЗОВАТЕЛЕЙ В ЕВРОПЕЙСКОМ СОЮЗЕ**ИНФОРМАЦИЯ****СООТВЕТСТВИЕ ТРЕБОВАНИЯМ ЕС****ИНФОРМАЦИЯ****ДЕКЛАРАЦИЯ СООТВЕТСТВИЯ ТРЕБОВАНИЯМ ЕС**

Декларация электромагнитной совместимости: соответствует требованиям директивы 2014/30/ЕС
Директива по низковольтному оборудованию: соответствует требованиям директивы 2014/35/ЕС

Импортер в ЕС

Grand Field Technology Limited
Room 1001, 10/F, Houston Centre, 63 Mody Road, Tsim Sha Tsui East, Kowloon, Hong Kong

Уполномоченный представитель в ЕС

24hour Solutions B.V.
Van Nelleweg 1,
3044 BC, Rotterdam,
The Netherlands
info@24hour-ar.com
www.24hour-ar.com

15.4 ДЛЯ ПОЛЬЗОВАТЕЛЕЙ В ВЕЛИКОБРИТАНИИ**ИНФОРМАЦИЯ****СООТВЕТСТВИЕ ТРЕБОВАНИЯМ ВЕЛИКОБРИТАНИИ**

**ИНФОРМАЦИЯ****ДЕКЛАРАЦИЯ СООТВЕТСТВИЯ ТРЕБОВАНИЯМ УКСА**

Регламент по электромагнитной совместимости 2016 г.

Регламентом по обеспечению безопасности электрооборудования 2016 г.

Регламент об ограничении использования некоторых опасных веществ в электрическом и электронном оборудовании, 2012 г.

Производитель, импортер и уполномоченный представитель в соответствии с местным законодательством

Производитель

Maxnerva Technology Services Limited

Room 1001, 10/F, Houston Centre, 63 Mody Road, Tsim Sha Tsui East, Kowloon, Hong Kong

Уполномоченный представитель в Великобритании в соответствии с британским законодательством

24hour Solutions Ltd.

15 Beaufort Court

Admirals Way, Canary Wharf

London, E14 9XL, UK

+44 (0)20 457 129 06

Идентификационный номер компании: 13630765

15.5 ДЛЯ ПОЛЬЗОВАТЕЛЕЙ В РОССИИ**ИНФОРМАЦИЯ****Официальный представитель в России**

Maxnerva has appointed AUVIX LLC, 129085, с. Moscow, Zvezdny Boulevard, 21, bldg. 1. as the authorised representative in Russia and this product is compliant with TR TC 004/2011, TR TC 020/2011 and TR CU 020/2011 local conformity testing and approvals.

Компания Maxnerva назначила ООО «АУВИКС», 129085, г. Москва, Звездный бульвар, д. 21, стр. 1., в качестве официального представителя в России. Это оборудование соответствует требованиям местных регламентов ТР ТС 004/2011, ТР ТС 020/2011 и ТР ТС 020 /2011, касающихся испытаний и подтверждения соответствия.

ООО «АУВИКС»

129085, г. Москва, Звездный бульвар, д. 21, стр. 1

+7 (495) 797-57-75

info@auvix.ru